

DYMO

Mimio[®]

Interactive Teaching Technologies

MimioClassroom Manuale dell'utente per Windows[®]



mimio.dymo.com

© 2011 Sanford, L.P. Tutti i diritti riservati. Ultima revisione 21/12/2011.

Non è consentita la riproduzione o la trasmissione di alcuna parte del presente documento in alcuna forma o con alcun mezzo, né la traduzione dello stesso in altre lingue senza previa autorizzazione scritta di Sanford, L.P.

Mimio, MimioClassroom, MimioTeach, MimioCapture, MimioVote, MimioView, MimioHub e MimioStudio sono marchi registrati negli Stati Uniti e in altri paesi. Tutti gli altri marchi sono di proprietà dei rispettivi titolari.

Sommario

Informazioni su MimioClassroom	1
MimioStudio.....	1
MimioTeach.....	1
Mimio Interactive.....	2
MimioCapture.....	2
Mimio Capture Kit.....	2
MimioVote.....	2
MimioView.....	2
Mimio Pad.....	2
Requisiti minimi di sistema.....	2
Uso del manuale.....	3
MimioStudio	7
Informazioni su MimioStudio.....	7
Informazioni su Blocco note MimioStudio.....	7
Informazioni su Strumenti MimioStudio.....	7
Informazioni su Galleria MimioStudio.....	9
Introduzione a MimioStudio.....	9
Accesso a Blocco note MimioStudio.....	10
Accesso a Strumenti MimioStudio.....	10
Accesso a Galleria MimioStudio.....	10
Uso di Blocco note MimioStudio.....	11
Uso delle pagine.....	11
Creazione di attività.....	14
Creazione di attività - Passaggio 1: Definisci.....	15
Creazione di attività - Passaggio 2: Seleziona.....	15
Creazione di attività - Passaggio 3: Rifornisci.....	16
Creazione di attività - Passaggio 4: Esamina.....	18
Preparazione di un obiettivo.....	18
Allegati file.....	18
Uso di Strumenti MimioStudio.....	19
Creazione di oggetti.....	19
Manipolazione di oggetti.....	22
Aggiunta di azioni agli oggetti.....	26
Uso di Galleria MimioStudio.....	28
Importazione di elementi di Galleria in un'istanza di Blocco note.....	29

Personalizzazione del contenuto di Galleria.....	29
Esportazione di una cartella di Galleria in un file di Galleria.....	30
Uso delle istantanee di Annotazioni schermata salvate.....	31
Visualizzazione delle istantanee di Annotazione schermata.....	31
Ridenominazione di un'istantanea di Annotazione schermata.....	31
Aggiunta di parole chiave a un'istantanea di Annotazione schermata.....	31
Ricerca di un'istantanea di Annotazione schermata.....	32
Importazione di un'istantanea di Annotazione schermata.....	32
Come incollare un'istantanea di Annotazione schermata in un'altra applicazione.....	32
Stampa di un'istantanea di Annotazione schermata.....	32
Eliminazione di un'istantanea di Annotazione schermata.....	32
Lezioni e presentazioni interattive con Blocco note.....	33
Uso della visualizzazione Schermo intero.....	33
Navigazione in una presentazione.....	33
Uso di oggetti multimediali.....	33
MimioTeach	35
Contenuto della confezione.....	35
Informazioni su MimioTeach.....	35
Indicatori di stato.....	36
Informazioni su Strumenti MimioStudio.....	37
Introduzione a MimioStudio.....	39
Configurazione dello stilo MimioTeach.....	39
Configurazione della barra MimioTeach.....	39
Impostazione della modalità interattiva.....	41
Proiezione della schermata.....	41
Calibrazione della modalità interattiva.....	42
Uso di MimioTeach.....	43
Uso dello stilo MimioTeach.....	43
Uso degli strumenti Tendina e Riflettore.....	43
Uso dello strumento Tendina.....	43
Uso dello strumento Riflettore.....	44
Uso della modalità Annotazione schermata.....	45
Attivazione della modalità Annotazione schermata.....	45
Inserimento di annotazioni nella schermata mediante Strumenti MimioStudio.....	46
Eliminazione di tutte le annotazioni dalla schermata.....	49
Uso di Strumenti di testo MimioStudio per inserire testo in un'applicazione.....	49
Uso della Tastiera su schermo.....	50

Uso della Scrittura libera.....	50
Uso di Riquadro scrittura.....	51
Uso della funzione di riconoscimento del tratto.....	51
Uso degli strumenti Browser Web, Calcolatrice e Ingrandisci.....	52
Registrazione di azioni e audio nella modalità interattiva.....	52
Manutenzione di MimioTeach.....	52
Pulizia di MimioTeach.....	53
Inserimento delle pile.....	53
Montaggio di MimioTeach su una lavagna non magnetica.....	53
Mimio Interactive.....	55
Contenuto della confezione.....	55
Informazioni su Mimio Interactive.....	55
Indicatori di stato.....	56
Informazioni su Mimio Wireless.....	57
Indicatori di stato.....	58
Informazioni su Strumenti MimioStudio.....	59
Introduzione a MimioStudio.....	61
Configurazione del mouse Mimio Interactive.....	61
Configurazione della barra Mimio Interactive.....	61
Configurazione di Mimio Wireless.....	62
Impostazione della modalità interattiva.....	65
Proiezione della schermata.....	65
Calibrazione della modalità interattiva.....	65
Uso di Mimio Interactive.....	66
Uso del mouse Mimio Interactive.....	66
Uso degli strumenti Tendina e Riflettore.....	67
Uso dello strumento Tendina.....	67
Uso dello strumento Riflettore.....	68
Uso della modalità Annotazione schermata.....	69
Attivazione della modalità Annotazione schermata.....	69
Inserimento di annotazioni nella schermata mediante Strumenti MimioStudio.....	70
Eliminazione di tutte le annotazioni dalla schermata.....	72
Uso di Strumenti di testo MimioStudio per inserire testo in un'applicazione.....	72
Uso della Tastiera su schermo.....	73
Uso della Scrittura libera.....	73
Uso di Riquadro scrittura.....	74
Uso della funzione di riconoscimento del tratto.....	75

Usò degli strumenti Browser Web, Calcolatrice e Ingrandisci.....	75
Registrazione di azioni e audio nella modalit� interattiva.....	76
Manutenzione di Mimio Interactive.....	76
Pulizia di Mimio Interactive.....	76
Inserimento delle pile.....	76
Montaggio definitivo di Mimio Interactive.....	77
MimioCapture	79
Contenuto della confezione.....	79
Informazioni su MimioCapture.....	79
Indicatori di stato.....	80
Informazioni su Blocco note MimioStudio.....	80
Introduzione a MimioStudio.....	81
Configurazione della base MimioCapture.....	81
Configurazione delle penne MimioCapture.....	82
Configurazione del cancellino MimioCapture.....	83
Carica delle penne e del cancellino.....	84
Configurazione di Blocco note MimioStudio per l'acquisizione.....	84
Impostazione delle dimensioni della lavagna.....	84
Avvio della modalit� Acquisizione tratto.....	85
Uso di MimioCapture.....	85
Acquisizione di tratto digitale.....	85
Scrittura e disegno di tratto digitale.....	85
Aggiunta, copia e stampa di pagine di Blocco note.....	86
Manutenzione di MimioCapture.....	87
Pulizia di MimioCapture.....	87
Montaggio di MimioCapture su una lavagna non magnetica.....	87
Mimio Capture Kit	89
Contenuto della confezione.....	89
Informazioni su Mimio Capture Kit.....	90
Informazioni su Blocco note MimioStudio.....	90
Introduzione a MimioStudio.....	90
Configurazione delle penne Mimio Capture Kit.....	90
Configurazione del cancellino Mimio Capture Kit.....	92
Configurazione di Blocco note MimioStudio per l'acquisizione.....	93
Impostazione delle dimensioni della lavagna.....	93
Avvio della modalit� Acquisizione tratto.....	93
Uso di Mimio Capture Kit.....	94
Acquisizione di tratto digitale.....	94

Scrittura e disegno di tratto digitale.....	94
Aggiunta, copia e stampa di pagine di Blocco note.....	95
Download del tratto digitale.....	96
Manutenzione di Mimio Capture Kit.....	96
Pulizia di Mimio Capture Kit.....	96
Montaggio di Mimio Capture Kit.....	97
MimioVote.....	99
Contenuto della confezione.....	99
Informazioni su MimioVote.....	99
Informazioni sulla stazione MimioVote.....	99
Informazioni sulle unità MimioVote.....	101
Informazioni su Visualizzatore MimioStudio.....	101
Informazioni su Blocco note MimioStudio.....	102
Informazioni su Barra degli strumenti di Voto.....	102
Informazioni su Risposta rapida MimioStudio.....	102
Informazioni su Registro dei voti MimioStudio.....	103
Introduzione a MimioStudio.....	104
Configurazione di MimioVote.....	104
Aggiunta di un secondo sistema MimioVote.....	105
Uso di Registro dei voti MimioStudio.....	106
Configurazione di Registro dei voti.....	106
Creazione di una classe.....	106
Aggiunta di alunni.....	107
Importazione di un elenco di alunni.....	107
Aggiunta di attività.....	107
Modifica di Registro dei voti.....	108
Modifica dei dati relativi agli alunni.....	108
Rimozione di un alunno.....	108
Modifica delle attività.....	109
Modifica delle domande.....	109
Generazione di report.....	109
Esportazione di un elenco di alunni.....	110
Archiviazione delle classi.....	110
Esportazione dei risultati.....	110
Apertura delle classi archiviate.....	111
Creazione di attività MimioVote.....	111
Creazione di attività in Blocco note.....	111
Creazione di attività in PowerPoint®.....	112

Modifica degli oggetti domanda	113
Importazione di valutazioni standard	113
Stampa di attività	113
Uso dell'unità MimioVote	114
Risposte alle domande	114
Risposte alle domande per le attività gestite dall'insegnante	114
Risposte alle domande per le attività personalizzate	114
Richieste di aiuto	115
Uso di Barra degli strumenti di Voto	115
Registrazione delle presenze	115
Uso del timer	115
Svolgimento delle attività	116
Svolgimento di attività gestite dall'insegnante	116
Domande tramite Risposta rapida	116
Svolgimento di attività personalizzate	117
Visualizzazione dei risultati di una domanda	117
Visualizzazione dei risultati di un'attività	118
Visualizzazione dell'elenco di alunni che non hanno risposto	118
Visualizzazione delle richieste di aiuto	118
Manutenzione di MimioVote	118
Pulizia di MimioVote	119
Immagazzinaggio di MimioVote	119
MimioView	121
Contenuto della confezione	121
Informazioni su MimioView	122
Indicatori di stato	122
Informazioni su Visualizzatore MimioStudio	123
Introduzione a MimioStudio	123
Installazione di MimioView	123
Apertura della finestra Visualizzatore	124
Chiusura della finestra Visualizzatore	124
Uso di MimioView	125
Visualizzazione di un'immagine	125
Visualizzazione di un documento	125
Visualizzazione di un oggetto	125
Visualizzazione dell'immagine di un elemento al microscopio	125
Fermo immagine	126
Regolazione dell'immagine	126

Rotazione dell'immagine.....	127
Zoom dell'immagine.....	127
Regolazione delle impostazioni.....	127
Annotazione di un'immagine.....	128
Eliminazione di tutte le annotazioni dall'immagine.....	128
Trasferimento di un'immagine.....	129
Registrazione di filmati.....	129
Spegnimento dei faretto.....	129
Manutenzione di MimioView.....	129
Pulizia di MimioView.....	129
Montaggio definitivo di MimioView.....	130
Mimio Pad	131
Contenuto della confezione.....	131
Informazioni su Mimio Pad.....	132
Informazioni sugli indicatori di funzione.....	132
Introduzione a MimioStudio.....	133
Configurazione di Mimio Pad.....	133
Carica della batteria.....	133
Configurazione della penna.....	134
Configurazione di Mimio Pad.....	134
Uso di Mimio Pad.....	135
Utilizzo delle icone di scelta rapida.....	135
Sostituzione della punta della penna.....	135
Associazione di una tavoletta Mimio Pad aggiuntiva al ricevitore wireless.....	135
Registratore MimioStudio	137
Uso di Registratore MimioStudio.....	137
Registrazione di una presentazione.....	137
Condivisione della lavagna in remoto	139
Configurazione di MimioStudio con NetMeeting.....	139
Regolazione delle impostazioni di NetMeeting.....	139
Personalizzazione di MimioStudio	141
Regolazione delle impostazioni dei dispositivi aula.....	141
Regolazione delle impostazioni di Registro dei voti MimioStudio.....	142
Regolazione delle impostazioni per l'acquisizione tratto.....	142
Regolazione delle impostazioni della modalità interattiva.....	144
Impostazioni generali.....	144
Impostazioni relative ad azioni e comandi della modalità interattiva.....	144

Regolazione delle impostazioni della lingua.....	144
Regolazione delle impostazioni di Blocco note MimioStudio.....	145
Impostazioni generali.....	145
Impostazioni della modalità Acquisizione tratto.....	146
Regolazione delle impostazioni di Registratore MimioStudio.....	146
Regolazione delle impostazioni di Voto.....	146
Risorse aggiuntive.....	149
Aggiornamento del software.....	149
Risoluzione dei problemi.....	149
Come contattare DYMO.....	149
Informazioni tecniche e ambientali.....	151
Informazioni ambientali.....	151
Precauzioni per l'uso di batterie ricaricabili al litio.....	151
Suggerimenti e commenti sulla documentazione.....	152

Capitolo 1

Informazioni su MimioClassroom

MimioClassroom è una suite di strumenti per l'acquisizione, la creazione e la presentazione di informazioni.

Nel presente manuale dell'utente viene fornita una descrizione dei seguenti componenti di MimioClassroom:

- MimioStudio
- MimioTeach
- Mimio Interactive
- MimioCapture
- Mimio Capture Kit
- MimioVote
- MimioView
- Mimio Pad

MimioStudio

Il software MimioStudio include tutti gli strumenti necessari per utilizzare al meglio i dispositivi MimioClassroom. È inoltre possibile utilizzare il software MimioStudio senza un dispositivo MimioClassroom per preparare presentazioni e modificare contenuto creato in precedenza.

Blocco note MimioStudio offre uno spazio di lavoro multipagina per la creazione di lezioni e presentazioni e funziona in modo simile ad altri programmi di elaborazione testi o presentazione.

In Blocco note MimioStudio sono disponibili strumenti di creazione e modifica adatti a pressoché qualsiasi tipo di contenuto. È possibile utilizzare Blocco note con Strumenti MimioStudio per creare diversi oggetti, tra cui caselle di testo, scrittura e disegno a mano libera, linee, frecce e numerose forme di base. È possibile importare immagini in un'istanza di Blocco note sia sotto forma di oggetti, sia come immagini di sfondo.

MimioTeach

Utilizzando MimioTeach con un proiettore, è possibile tenere lezioni e mostrare presentazioni direttamente sulla lavagna. Nella modalità interattiva di MimioStudio, lo

spostamento del cursore sullo schermo viene controllato tramite lo stilo MimioTeach, proprio come si farebbe con un normale mouse.

Mimio Interactive

Utilizzando Mimio Interactive con un proiettore, è possibile tenere lezioni e mostrare presentazioni direttamente sulla lavagna. Nella modalità interattiva di MimioStudio, lo spostamento del cursore sullo schermo viene controllato tramite il mouse Mimio Interactive, come con un normale mouse.

MimioCapture

MimioCapture può essere utilizzato con una lavagna abilitata per MimioTeach al fine di registrare note e disegni sulla lavagna. Nella modalità Acquisizione tratto di MimioStudio è possibile scrivere note e disegnare sulla lavagna mediante le penne MimioCapture. Le note verranno automaticamente acquisite in un'istanza di Blocco note MimioStudio.

Mimio Capture Kit

Mimio Capture Kit può essere utilizzato con una lavagna abilitata per Mimio Interactive al fine di registrare note e disegni sulla lavagna. Nella modalità Acquisizione tratto di MimioStudio è possibile scrivere note e disegnare sulla lavagna mediante le penne Mimio Capture Kit. Le note verranno automaticamente acquisite in un'istanza di Blocco note MimioStudio.

MimioVote

MimioVote è un sistema di risposta per studenti interattivo wireless. MimioVote consente di registrare le risposte degli alunni in modo semplice e rapido. Un feedback rapido consente di verificare se gli alunni stanno seguendo la lezione e di adattarla di conseguenza.

MimioView

MimioView è perfettamente integrato con il software MimioStudio e consente di visualizzare documenti, oggetti tridimensionali e immagini di elementi al microscopio. Con MimioView è possibile visualizzare fermi immagine o filmati in tempo reale.

Mimio Pad

Mimio Pad è una tavoletta wireless a 2,4 GHz. Per configurarla per l'uso, installare il software MimioStudio e collegare il ricevitore wireless al computer. Una volta stabilito il collegamento, è possibile utilizzare Mimio Pad per interagire con il computer da qualsiasi punto della stanza. Non è necessaria alcuna configurazione aggiuntiva.

Requisiti minimi di sistema

I requisiti minimi di sistema per MimioStudio sono:

- Computer compatibile con Microsoft Windows® e processore Pentium II a 750 MHz
- Sistema operativo Microsoft Windows XP SP2, Microsoft Vista® o Microsoft Windows 7
- Minimo 512 MB di RAM (1 GB di RAM consigliati)
- 250 MB di spazio libero su disco per la versione inglese e 350 MB di spazio libero su disco per la versione internazionale
- Unità CD-ROM o connessione a Internet per scaricare il software
- Porta USB disponibile (necessaria per utilizzare un dispositivo MimioClassroom)

Uso del manuale

Il presente manuale dell'utente contiene informazioni sull'utilizzo dei diversi componenti di MimioClassroom. A seconda dei tipi di dispositivi MimioClassroom disponibili, alcune sezioni del presente manuale dell'utente potrebbero non essere applicabili.

Nella tabella seguente viene presentato un riepilogo dei contenuti.

Capitolo del manuale dell'utente	Descrizione
Informazioni su MimioClassroom	Nel capitolo viene fornita una panoramica dei prodotti MimioClassroom, tra cui il software MimioStudio, MimioTeach, MimioCapture, MimioVote e MimioView.
MimioStudio	Nel capitolo viene descritta la procedura per creare e tenere lezioni e altre presentazioni mediante Blocco note, Strumenti e Galleria MimioStudio.
MimioTeach	Nel capitolo viene descritta la procedura per configurare e utilizzare MimioTeach con la lavagna e un proiettore. Vengono inoltre fornite istruzioni per utilizzare MimioStudio in modalità interattiva.
Mimio Interactive	Nel capitolo viene descritta la procedura per configurare e utilizzare Mimio Interactive con la lavagna e un proiettore. Vengono inoltre fornite istruzioni per utilizzare MimioStudio in modalità interattiva.
MimioCapture	Nel capitolo viene descritta la procedura per configurare e utilizzare MimioCapture. Vengono inoltre fornite istruzioni su come acquisire note e disegni come tratto digitale da una lavagna abilitata per MimioTeach mediante MimioCapture.
Mimio Capture Kit	Nel capitolo viene descritta la procedura per configurare e utilizzare Mimio Capture Kit. Vengono inoltre fornite istruzioni su come acquisire note e disegni come tratto digitale da una lavagna abilitata per Mimio Interactive mediante Mimio Capture Kit.
MimioVote	Nel capitolo viene descritta la procedura per configurare e utilizzare MimioVote. Vengono inoltre fornite istruzioni per creare e condurre attività MimioVote, nonché informazioni sulla configurazione e l'uso di Registro dei voti MimioStudio per salvare voti e dati degli alunni.
MimioView	Nel capitolo viene descritta la procedura per configurare e utilizzare MimioView. Vengono inoltre fornite istruzioni per visualizzare immagini nella finestra Visualizzatore MimioStudio e inserirvi annotazioni.
Mimio Pad	Nel capitolo viene descritta la procedura per configurare e utilizzare Mimio Pad.
Uso di Registratore MimioStudio	Nel capitolo viene descritta la procedura per creare filmati con audio delle presentazioni mediante Registratore MimioStudio.
Condivisione della lavagna in remoto	Nel capitolo viene descritta la procedura di condivisione della lavagna abilitata per MimioTeach mediante Microsoft NetMeeting.

Capitolo del manuale dell'utente	Descrizione
Personalizzazione di MimioStudio	Nel capitolo viene descritta la procedura per personalizzare le funzioni del software MimioStudio e dei dispositivi MimioClassroom.
Risorse aggiuntive	Nel capitolo vengono fornite informazioni per la risoluzione di problemi comuni e viene descritto come verificare la disponibilità di eventuali aggiornamenti del software MimioStudio e installarli, nonché come contattare l'assistenza tecnica.
Informazioni tecniche e ambientali	Nel capitolo vengono fornite informazioni relative a dati tecnici, certificazione e sicurezza per i prodotti MimioClassroom.

Pagina lasciata intenzionalmente vuota per la stampa fronte-retro.

MimioStudio

Il software MimioStudio include tutti gli strumenti necessari per utilizzare al meglio i dispositivi MimioClassroom. È inoltre possibile utilizzare il software MimioStudio senza un dispositivo MimioClassroom per preparare presentazioni e modificare contenuto creato in precedenza.

Informazioni su MimioStudio

Di seguito sono indicate le tre applicazioni principali del software MimioStudio, utilizzate per la creazione e la presentazione di informazioni.

- Blocco note MimioStudio
- Strumenti MimioStudio
- Galleria MimioStudio

 Per informazioni su altre applicazioni MimioStudio, vedere i capitoli del presente manuale dell'utente in cui vengono descritti i dispositivi MimioClassroom in uso.

Blocco note MimioStudio offre uno spazio di lavoro multipagina per la creazione di lezioni e presentazioni e funziona in modo simile ad altri programmi di elaborazione testi o presentazione.

In Blocco note MimioStudio sono disponibili strumenti di creazione e modifica adatti a pressoché qualsiasi tipo di contenuto. È possibile utilizzare Blocco note con Strumenti MimioStudio per creare diversi oggetti, tra cui caselle di testo, scrittura e disegno a mano libera, linee, frecce e numerose forme di base. È possibile importare immagini in un'istanza di Blocco note sia sotto forma di oggetti, sia come immagini di sfondo.

Informazioni su Blocco note MimioStudio

Blocco note MimioStudio consente di creare e presentare informazioni e funziona in modo simile ad altri programmi di elaborazione testi o presentazione. Il contenuto creato in Blocco note può essere salvato Mimio in formato INK o in molteplici altri formati file, tra cui HTML, JPEG, PNG, GIF, BMP, TIF, WMF, IWB e PDF.

È possibile utilizzare la visualizzazione schede per visualizzare l'elenco dei file associati a Blocco note o una miniatura di ogni pagina in un'istanza di Blocco note.

Informazioni su Strumenti MimioStudio

In Strumenti MimioStudio è disponibile un set completo di risorse e strumenti interattivi per la creazione e la presentazione di informazioni. Strumenti MimioStudio può essere utilizzato per modificare le pagine di Blocco note MimioStudio e per annotare le schermate alla lavagna.

Nella tabella seguente vengono descritti i componenti principali di Strumenti MimioStudio.

	Strumento di selezione		Zoom
	Penna		Pennello
	Testo		Evidenziatore
	Linea		Freccia fine
	Freccia inizio		Freccia bidirezionale
	Rettangolo		Ellisse
	Triangolo		Triangolo rettangolo
	Stella a cinque punte		Esagono
	Pentagono		Riconoscimento forma
	Gomma		Inserisci file
	Ritaglio schermata		Selezione colori
	Altri colori		Riempimento oggetto
	Colore contorno e riempimento		Dispositivo di scorrimento dello spessore
	Tavolozza dei colori		Linea continua
	Linea tratteggiata		Linea punteggiata
	Trasparenza		Galleria
	Applicazioni (vedere sotto)		Clic con il pulsante destro
	Modalità interattiva		Mouse
	Annotazione schermata		

Lo strumento Applicazioni consente di accedere alle funzionalità seguenti:

Tendina 

Riflettore 

Strumenti di testo 

Risposta rapida 

Registratore 

Visualizzatore 

Calcolatrice 

Ingrandisci 

Browser Web 

In Strumenti MimioStudio sono disponibili due visualizzazioni: una visualizzazione espansa, per l'accesso semplificato a tutte le funzioni, e una visualizzazione compressa, che occupa meno spazio sullo schermo.

Per comprimere ed espandere Strumenti MimioStudio

- ▶ Fare doppio clic su  nella parte superiore della barra degli strumenti di Strumenti MimioStudio.

Informazioni su Galleria MimioStudio

Galleria MimioStudio contiene elementi che possono essere utilizzati per creare lezioni e presentazioni, ad esempio immagini, modelli, filmati e lezioni create in precedenza. Galleria MimioStudio contiene inoltre istantanee di Annotazione schermata. È possibile personalizzare la Galleria aggiungendo elementi.

Galleria MimioStudio contiene le quattro cartelle principali seguenti:

- **Annotazioni schermata:** contiene tutte le istantanee di Annotazione schermata salvate.
- **Importa pacchetti di contenuti:** contiene il contenuto importato non ancora aggiunto alla cartella Galleria.
- **Domande e risultati:** contiene una serie di oggetti da utilizzare con MimioVote.
- **Galleria:** contiene numerose sottocartelle utilizzate per suddividere gli oggetti in categorie quali Geografia, Matematica e così via.

La cartella Galleria e le relative sottocartelle possono contenere cinque diversi tipi di oggetti:

- **Immagini:** includono immagini e grafica.
- **Modelli:** modelli di sfondi e layout di pagina predefiniti.
- **Contenuto multimediale:** gli oggetti multimediali includono filmati, animazioni e audio.
- **Domande e risultati:** le domande e i risultati includono oggetti per la creazione e la visualizzazione dei risultati delle attività MimioVote.
 -  Tale sezione di Galleria viene visualizzata solo se si spostano oggetti dalla cartella Domande e risultati alla cartella Galleria o a una sottocartella di quest'ultima.
- **Lezioni:** includono lezioni create con Blocco note MimioStudio e documenti importati. È possibile creare lezioni personalizzate o importare lezioni create da altri.



Introduzione a MimioStudio

Una volta installato MimioStudio, sul desktop vengono visualizzati Blocco note e Strumenti MimioStudio.

È possibile accedere a numerose funzioni di MimioStudio in vari modi: mediante la barra dei menu, i pulsanti di Strumenti MimioStudio e i menu di scelta rapida. Le funzioni disponibili variano a seconda delle operazioni in corso di esecuzione. Esaminare tutte le opzioni disponibili nei menu di scelta rapida durante l'utilizzo di MimioStudio.









Accesso a Blocco note MimioStudio

Nella tabella seguente sono elencati diversi metodi per accedere a Blocco note MimioStudio.

Avvio da	Procedere come indicato
Desktop	Fare doppio clic su  nel desktop.
Barra delle applicazioni	Fare clic con il pulsante destro del mouse su  , quindi scegliere  (Blocco note).
Menu Start	Fare clic su Programmi, MimioStudio , quindi scegliere Blocco note MimioStudio .



Accesso a Strumenti MimioStudio

Nella tabella seguente sono elencati diversi metodi per accedere a Strumenti MimioStudio.

Avvio da	Procedere come indicato
Desktop	Fare doppio clic su  nel desktop.
Barra delle applicazioni	Fare clic con il pulsante destro del mouse su  , quindi scegliere  (Strumenti).
Menu Start	Fare clic su Programmi, MimioStudio , quindi scegliere Strumenti MimioStudio .
Blocco note MimioStudio	Procedere in uno dei seguenti modi: <ul style="list-style-type: none"> ■ Fare doppio clic su  nella barra di stato. ■ Scegliere  (Strumenti MimioStudio) dal menu Strumenti.
MimioTeach	Premere il pulsante Avvia () della barra MimioTeach, quindi scegliere  (Strumenti) nella finestra di avvio.
Mimio Interactive	Premere il pulsante Nuova pagina () della barra Mimio Interactive.

Accesso a Galleria MimioStudio

Nella tabella seguente sono elencati diversi metodi per accedere a Galleria MimioStudio.

Avvio da	Procedere come indicato
Menu Start	Fare clic su Programmi, MimioStudio, Strumenti , quindi scegliere Galleria MimioStudio .
Strumenti MimioStudio	Fare clic su  nella barra degli strumenti di Strumenti MimioStudio.
Blocco note MimioStudio	Procedere in uno dei seguenti modi: <ul style="list-style-type: none"> ▪ Fare doppio clic su  nella barra di stato. ▪ Scegliere  (Galleria) dal menu Inserisci.

Uso di Blocco note MimioStudio

Blocco note MimioStudio consente di creare e presentare informazioni e funziona in modo simile ad altri programmi di elaborazione testi o presentazione. Il contenuto creato in Blocco note può essere salvato Mimio in formato INK o in molteplici altri formati file, tra cui HTML, JPEG, PNG, GIF, BMP, TIF, WMF, IWB e PDF.

È possibile utilizzare la visualizzazione schede per visualizzare l'elenco dei file associati a Blocco note o una miniatura di ogni pagina in un'istanza di Blocco note.

Per aprire un'istanza di Blocco note esistente

1. Avviare Blocco note MimioStudio e fare clic su .
2. Nella finestra di dialogo **Apri** individuare e selezionare il file da aprire, quindi fare clic su **Apri**.

Per salvare un'istanza di Blocco note

1. Fare clic sul pulsante **Salva**: .
2. Nella finestra di dialogo **Salva con nome**, immettere un nome per il file nella casella **Nome file**.
3. Scegliere il formato desiderato nell'elenco **Salva come**.
4. Fare clic sul pulsante **Salva**.

Quando si salva in un formato diverso da INK, viene visualizzata la finestra di dialogo **Seleziona pagine**.



5. Nella finestra di dialogo **Seleziona pagine**, procedere nel modo seguente:
 - Selezionare le pagine da salvare in **Selezione pagine**.
 - Selezionare le dimensioni desiderate per le immagini dall'elenco **Dimensioni**.
6. Fare clic su **OK**.

Uso delle pagine

Ogni lezione o presentazione creata in Blocco note MimioStudio è composta da una serie di pagine. Le pagine possono essere visualizzate, presentate e modificate nella finestra principale di Blocco note o nella visualizzazione Schermo intero. È possibile visualizzare una miniatura di ogni pagina in un'istanza di Blocco note utilizzando il riquadro Miniature nella visualizzazione schede.

È possibile inserire nuove pagine, importare pagine da un'altra istanza di Blocco note, eliminare pagine e ridisporle. È inoltre possibile modificare le dimensioni o lo sfondo di una pagina e aggiungere effetti di transizione pagina in Blocco note.



Per inserire una nuova pagina

- ▶ Procedere in uno dei seguenti modi:
 - Fare clic sul pulsante **Nuova pagina** .
 - *(Solo modalità di acquisizione)* Premere il pulsante **Nuova pagina**  sulla base MimioCapture.



Per selezionare una pagina

1. Nella visualizzazione schede fare clic su  per visualizzare il riquadro **Miniature**.
2. Procedere in uno dei seguenti modi:
 - Per selezionare più pagine, tenere premuto il tasto **CTRL** durante la selezione.
 - Per selezionare più pagine vicine, trascinare un rettangolo di selezione sulle pagine da selezionare.
 - Per selezionare un intervallo di pagine, selezionare la prima pagina, quindi premere **MAIUSC** e selezionare l'ultima pagina.
 - Per selezionare tutte le pagine, scegliere **Seleziona tutto** dal menu **Modifica**.





Per inserire il duplicato di una pagina esistente

1. Nella visualizzazione schede fare clic su , quindi selezionare la pagina da duplicare.
2. Procedere in uno dei seguenti modi:
 - Scegliere **Pagina duplicata** dal menu **Inserisci**.
 - *(Solo modalità di acquisizione)* Premere il pulsante **Copia pagina**  sulla base MimioCapture.



Per eliminare una pagina

1. Nella visualizzazione schede fare clic su , quindi selezionare la pagina da eliminare.
2. Fare clic sul pulsante **Elimina** .

Per importare una pagina da un'altra istanza di Blocco note

1. Nella visualizzazione schede dell'istanza di Blocco note di origine, fare clic su , quindi selezionare la pagina da importare.
 2. Fare clic sul pulsante **Copia** .
 3. Selezionare il punto in cui inserire la pagina nell'istanza di Blocco note di destinazione.
 4. Fare clic sul pulsante **Incolla** .
-  È inoltre possibile importare pagine trascinandole dall'istanza di Blocco note di origine all'istanza di Blocco note di destinazione.

Per inserire la schermata come nuova pagina

1. In Strumenti MimioStudio fare clic sul pulsante **Ritaglio schermata** . La schermata è visualizzata con una maschera trasparente.
2. Fare clic su . La schermata viene inserita come nuova pagina in Blocco note.

Per modificare le dimensioni della pagina

1. Scegliere **Imposta pagina** dal menu **File**.
Viene visualizzata la finestra di dialogo Impostazioni pagina.
2. Procedere in uno dei seguenti modi:
 - Nell'elenco **Dimensioni pagina**, scegliere le dimensioni di visualizzazione o dispositivo desiderate.
 - Nell'elenco **Dimensioni pagina** scegliere **Personalizzate**, quindi immettere il valore desiderato nelle caselle **Larghezza** e **Altezza**.
3. Nell'elenco **Applica a**, scegliere una delle seguenti opzioni:
 - **Pagina corrente** per applicare le dimensioni pagina solo alla pagina corrente.
L'opzione non è disponibile se nella visualizzazione schede è selezionata più di una pagina.
 - **Pagine selezionate** per applicare le dimensioni della pagina alle pagine selezionate.
L'opzione è disponibile solo se nella visualizzazione schede è selezionata più di una pagina.
 - **Intero documento** per applicare le dimensioni pagina a tutte le pagine di Blocco note.
4. (Facoltativo) Procedere in uno dei seguenti modi:
 - Per applicare le dimensioni della pagina a tutte le nuove pagine, selezionare la casella di controllo **Tutte le nuove pagine**.
L'opzione è disponibile solo se non è collegato alcun dispositivo MimioTeach.
 - Per applicare le dimensioni della pagina a tutte le nuove pagine e al dispositivo correntemente connesso, selezionare la casella di controllo **Dispositivo connesso**.
L'opzione è disponibile solo se è collegato un dispositivo MimioTeach.
5. Fare clic su **OK** per applicare le modifiche.

Per cambiare il colore di sfondo di una pagina

1. Scegliere **Sfondo** dal menu **Inserisci**.
2. Nella finestra di dialogo **Sfondo**, fare clic su **Colore**.
3. Nella finestra di dialogo **Colore**, selezionare un colore, quindi fare clic su **OK**.
4. Nell'elenco **Applica a**, selezionare le pagine a cui applicare lo sfondo.
5. Per applicare il colore di sfondo a tutte le nuove pagine, selezionare la casella di controllo **Tutte le nuove pagine**.
6. Fare clic su **OK** per applicare le modifiche.

Per cambiare l'immagine di sfondo di una pagina

1. Scegliere **Sfondo** dal menu **Inserisci**.
2. Nella finestra di dialogo **Sfondo**, fare clic su **Immagine**.
3. Nella finestra di dialogo **Apri**, selezionare il file di immagine da utilizzare come sfondo.
4. Fare clic su **Apri**.

L'immagine viene visualizzata nell'area di **anteprima**.

-  È inoltre possibile importare un'immagine da utilizzare come sfondo da un'altra applicazione o da Galleria MimioStudio. A tale scopo, selezionare l'immagine e trascinarla nell'area di **anteprima**.

5. Selezionare la modalità di visualizzazione per il nuovo sfondo dall'elenco **Modalità**.

Modalità	Risultato
Posiziona	L'immagine viene posizionata nell'angolo superiore sinistro della pagina e non viene ridimensionata.
Allunga	L'immagine viene ridimensionata in modo da occupare l'intera pagina.
Affianca	L'immagine viene affiancata più volte in modo da riempire l'intera pagina e non viene ridimensionata.
Centra	L'immagine viene posizionata al centro della pagina e non viene ridimensionata.

6. Nell'elenco **Applica a**, selezionare le pagine a cui applicare lo sfondo.
 7. Per applicare lo sfondo a tutte le nuove pagine, selezionare la casella di controllo **Tutte le nuove pagine**.
 8. Fare clic su **OK** per applicare le modifiche.





Per aggiungere un effetto di transizione pagina

1. Scegliere **Transizione pagina** dal menu **Inserisci**.
Viene visualizzata la finestra di dialogo **Transizione pagina**.
2. Nell'elenco **Transizioni**, selezionare la transizione da applicare.
3. Nell'elenco **Applica a**, selezionare le pagine a cui applicare la transizione.
4. Per applicare la transizione a tutte le nuove pagine, selezionare la casella di controllo **Tutte le nuove pagine**.
5. Fare clic su **OK**.

Per ordinare le pagine

1. Nella visualizzazione schede fare clic su  per visualizzare il riquadro **Miniature**.
2. Selezionare le pagine da ordinare.
3. Trascinare le pagine selezionate nella posizione desiderata.

Per stampare una pagina

1. Nella visualizzazione schede fare clic su  per visualizzare il riquadro **Miniature**.
 2. Selezionare le pagine da stampare.
 3. Fare clic sul pulsante **Stampa** .
- Viene visualizzata la finestra di dialogo **Stampa**.
4. Fare clic su **Stampa**.
-  Per stampare la pagina corrente nella modalità **Acquisizione tratto**, premere il pulsante **Stampa pagina**  sulla base MimioCapture.

Creazione di attività

Blocco note MimioStudio include una procedura guidata che consente di creare e inserire attività in Blocco note in modo estremamente semplice.

Tale procedura guida l'utente attraverso i seguenti passaggi per la creazione e l'inserimento di attività:

- **Passaggio 1: Definisci:** definizione della materia, dell'età e del modello per l'attività.
- **Passaggio 2: Seleziona:** selezione dell'argomento e delle categorie per l'attività, nonché del momento in cui gli alunni visualizzano le risposte esatte.
- **Passaggio 3: Rifornisci:** ridefinizione degli elementi disponibili nell'attività. È inoltre possibile scegliere se si desidera visualizzare gli elementi sotto forma di immagini o testo.
- **Passaggio 4: Esamina:** presa in esame dell'attività e preparazione di un obiettivo specifico per gli alunni.

Per avviare la procedura guidata

1. Aprire un'istanza nuova o esistente di Blocco note.
2. Scegliere **Nuova attività** dal menu **Inserisci**.
La procedura guidata si avvia.
3. Seguire le istruzioni visualizzate.
4. Al termine, fare clic su **Fine** per inserire l'attività come nuova pagina in Blocco note MimioStudio.

Creazione di attività - Passaggio 1: Definisci

Quando si crea un'attività mediante la procedura guidata, è necessario definire una materia, una fascia d'età e un modello per l'attività.

Per definire un'attività

1. In **Materia** selezionare una materia per l'attività.
2. In **Fascia d'età** selezionare la fascia d'età degli alunni che prenderanno parte all'attività.
3. In **Modello** selezionare un modello per l'attività.
4. Fare clic su **Avanti**.

In seguito è necessario selezionare un argomento e alcune categorie per l'attività.

Creazione di attività - Passaggio 2: Seleziona

Al termine del passaggio 1, è necessario selezionare un argomento e alcune categorie per l'attività.

L'argomento e le categorie disponibili variano in base alla materia e alla fascia d'età selezionate. Il numero di categorie che è necessario scegliere varia in base al modello selezionato.

È inoltre necessario specificare quando si desidera mostrare le risposte esatte agli alunni.

Per selezionare l'argomento, le categorie e il momento in cui visualizzare le risposte

1. Selezionare un argomento per l'attività dall'elenco degli argomenti.
2. Selezionare una categoria da ogni elenco di categorie.

Le categorie disponibili variano in base all'argomento selezionato.

3. In **Visualizza risposte** selezionare una delle opzioni seguenti:
- **Immediatamente dopo la risposta di un alunno** affinché venga visualizzata una conferma indicante se la risposta fornita dall'alunno è esatta o errata immediatamente dopo la risposta.
 - 💡 L'opzione è consigliata per gli alunni in fase di apprendimento di nuovi concetti. I commenti forniti dopo ogni risposta consentono all'insegnante di spiegare agli alunni perché una risposta è errata immediatamente dopo un errore.
 - **Quando si fa clic sul pulsante Visualizza risposte** affinché venga visualizzata una conferma indicante se la risposta fornita dall'alunno è esatta o errata solo quando si fa clic sul pulsante Visualizza risposte per l'attività.
 - 💡 L'opzione è consigliata per alunni in fase di ripasso di concetti già appresi. I commenti forniti una volta che tutte le risposte sono pervenute consentono di valutare l'abilità degli alunni di portare a termine l'intera attività da soli.
4. Procedere in uno dei seguenti modi:
- Fare clic su **Avanti** per passare alla pagina successiva della procedura guidata.
 - Fare clic su **Esamina** per ignorare il passaggio 3 (Rifinisci) e procedere con il passaggio 4 (Esamina).

Creazione di attività - Passaggio 3: Rifinisci



Al termine dei passaggi 1 e 2 vengono generate automaticamente le scelte possibili per l'attività, che contengono l'insieme degli elementi a disposizione degli alunni per portare a termine l'attività.

Se si desidera, è possibile rifinire ulteriormente l'attività come indicato di seguito:

- Modificando lo stato degli elementi della libreria affinché vengano sempre inclusi nelle scelte possibili o esclusi da tali scelte.
 - Scegliendo di visualizzare gli elementi sotto forma di immagini o testo (opzione non disponibile per tutti gli elementi).
 - Incrementando o riducendo il numero di scelte possibili.
 - Modificando il numero di elementi appartenenti a ogni categoria di scelte possibili.
 - Aggiornando le scelte possibili con nuovi elementi della libreria.
- 💡 La rifinizione di un'attività è facoltativa. Per ignorare la relativa pagina della procedura guidata e passare alla pagina successiva, fare clic su **Avanti**.

Selezione di elementi da includere o escludere

È possibile scegliere di includere o escludere sempre determinati elementi per un'attività. Gli stati disponibili per ogni elemento sono descritti nella tabella seguente.

	L'elemento viene sempre incluso nelle scelte possibili.
	L'elemento viene sempre escluso dalle scelte possibili.
Nessuna icona	L'elemento viene incluso nelle scelte possibili in base a un criterio casuale.

Per selezionare elementi da includere o escludere sempre per un'attività

1. In **Libreria** selezionare l'elemento che si desidera includere o escludere sempre.
2. Fare clic su una delle seguenti opzioni:
 - **Includi** per includere sempre l'elemento nelle scelte possibili.
 - **Escludi** per non includere mai l'elemento nelle scelte possibili.

Lo stato dell'elemento viene aggiornato nella libreria.

Per disattivare lo stato di inclusione o esclusione di un elemento

1. Selezionare l'elemento incluso o escluso.
2. Fare clic su **Cancella**.

Lo stato dell'elemento viene aggiornato nella libreria.

Visualizzazione di elementi sotto forma di immagini o testo

È possibile scegliere di visualizzare gli elementi di un'attività sotto forma di immagini o testo.

Per visualizzare elementi sotto forma di immagini o testo

- ▶ Selezionare una delle seguenti opzioni dall'elenco **Tipo di visualizzazione**:
 - **Testo** per visualizzare tutti gli elementi della libreria e tutte le scelte possibili sotto forma di testo.
 - **Immagine** per visualizzare tutti gli elementi della libreria e tutte le scelte possibili sotto forma di immagini (opzione non disponibile per tutti gli elementi).

Modifica delle categorie di scelta

Il numero di scelte possibili appartenenti a ogni categoria viene determinato automaticamente. È possibile sostituire alcune scelte possibili con elementi appartenenti a un'altra categoria affinché le scelte possibili contengano più elementi di una categoria e meno elementi di un'altra.

È possibile disporre di un massimo di 20 scelte possibili. Il numero di scelte possibili disponibili può essere incrementato o ridotto mediante l'aggiunta o la rimozione di elementi.

Per cambiare una scelta possibile

1. In **Scelte possibili** selezionare l'elemento o la posizione vuota da cambiare.
2. Procedere in uno dei seguenti modi:
 - Per sostituire o aggiungere un elemento, fare clic sulla categoria desiderata per l'elemento.
 - Per rimuovere un elemento e mantenere la relativa posizione vuota, fare clic su **Vuoto**.

Aggiornamento delle scelte possibili

È possibile aggiornare le scelte possibili in qualsiasi momento. È necessario aggiornare le scelte possibili dopo qualsiasi modifica apportata agli elementi della libreria.

Per aggiornare le scelte possibili

- ▶ Fare clic su  .

Creazione di attività - Passaggio 4: Esamina

È possibile esaminare un'attività prima di inserirla in Blocco note. È inoltre possibile immettere un obiettivo specifico per gli alunni relativo all'attività.

Per esaminare un'attività e immettere un obiettivo

1. Esaminare l'attività.
 - 💡 Se necessario, fare clic su **Indietro** per tornare alle pagine precedenti della procedura guidata e apportare le modifiche desiderate.
2. Immettere un obiettivo nella casella **Obiettivo**.
 - 💡 Per informazioni su come preparare un obiettivo specifico per gli alunni, vedere Preparazione di un obiettivo.
3. Fare clic su **Fine**.

L'attività viene inserita come nuova pagina in Blocco note MimioStudio.

Preparazione di un obiettivo

Lo scopo dell'obiettivo è quello di comunicare le aspettative in modo chiaro, affinché l'insegnante e gli alunni possano avere la piena comprensione degli standard prestazionali in base a cui verranno valutati gli alunni. Un buon obiettivo specifico per gli alunni include i quattro elementi seguenti:

- **Soggetto:** la persona che porta a termine l'attività (ad esempio *l'alunno*)
- **Intento:** la categoria o lo scopo oggetto dell'attività (ad esempio *identificazione di uccelli e rettili*)
- **Indicatore:** il comportamento osservabile e valutabile che riflette l'intento (ad esempio *trascinamento e rilascio*)
- **Risultato:** il prodotto da valutare (ad esempio *ordinamento di immagini in colonne*)

Esempio: *l'alunno deve identificare uccelli e rettili trascinando le immagini disponibili nella colonna appropriata.*

È inoltre possibile includere in un obiettivo un quinto elemento, indicato di seguito:

- **Criterio:** livello prestazionale previsto per acquisire la padronanza dell'argomento. Può essere indicato sotto forma di percentuale di precisione e/o numero.

Esempi:

- *L'alunno deve identificare uccelli e rettili trascinando le immagini disponibili nella colonna appropriata con un 90% di precisione.*
- *L'alunno deve identificare uccelli e rettili trascinando le immagini disponibili nella colonna appropriata con un minimo di 9 risposte esatte su 10 in meno di un minuto.*

Allegati file

È possibile allegare file di qualsiasi tipo a un'istanza di Blocco note MimioStudio. I file allegati all'istanza di Blocco note possono essere aperti immediatamente da Blocco note MimioStudio.

Per allegare un file a un'istanza di Blocco note

1. Nella visualizzazione schede fare clic su  per visualizzare il riquadro **Allegato file**.
2. Nel computer in uso individuare e selezionare il file da allegare all'istanza di Blocco note.
3. Trascinare il file nel riquadro **Allegato file**.
Il file viene allegato all'istanza di Blocco note.

Per aprire un file allegato

1. Nella visualizzazione schede fare clic su  per visualizzare il riquadro **Allegato file**.
2. Fare doppio clic sul file per aprirlo.

Uso di Strumenti MimioStudio

Con Strumenti MimioStudio è possibile creare un'ampia gamma di oggetti quali linee, forme, elementi di disegno a mano libera e testo in qualsiasi pagina di Blocco note MimioStudio.





Per informazioni su come accedere a Strumenti MimioStudio, vedere Accesso a Strumenti MimioStudio.

Creazione di oggetti

In Strumenti MimioStudio sono disponibili strumenti che consentono l'inserimento di elementi di scrittura o disegno a mano libera, linee, frecce, forme di base e testo formattato in Blocco note MimioStudio. È inoltre possibile importare immagini e oggetti multimediali o inserire un ritaglio della schermata nell'istanza di Blocco note in uso mediante Strumenti.



Dopo aver selezionato uno strumento di disegno, tale strumento resta selezionato finché non si seleziona un altro strumento di disegno o lo strumento di selezione.

Per utilizzare la penna a mano libera



1. Fare clic sul pulsante **Penna** .
2. (Facoltativo) Per regolare lo spessore della linea, trascinare il dispositivo di scorrimento dello spessore.
3. (Facoltativo) Per regolare il colore della linea, procedere in uno dei seguenti modi:
 - Selezionare un colore nella Tavolozza dei colori.
 - Fare clic su , quindi selezionare un colore nella finestra di dialogo **Colore**.
 - Fare clic su , quindi selezionare un colore sullo schermo.
4. (Facoltativo) Per regolare la trasparenza della linea, fare clic sul pulsante **Trasparenza** () , quindi scegliere una percentuale di trasparenza.
5. Posizionare il cursore nel punto della pagina in cui si desidera creare il tratto.
6. Trascinare il cursore per disegnare i tratti.

Per utilizzare il pennello a mano libera

1. Fare clic sul pulsante **Pennello** ().
2. (Facoltativo) Per regolare lo spessore della linea, trascinare il dispositivo di scorrimento dello spessore.

- (Facoltativo) Per regolare il colore della linea, procedere in uno dei seguenti modi:
 - Selezionare un colore nella Tavolozza dei colori.
 - Fare clic su , quindi selezionare un colore nella finestra di dialogo **Colore**.
 - Fare clic su , quindi selezionare un colore sullo schermo.
- (Facoltativo) Per regolare la trasparenza della linea, fare clic sul pulsante **Trasparenza** () , quindi scegliere una percentuale di trasparenza.
- Posizionare il cursore nel punto della pagina in cui si desidera iniziare a tracciare le pennellate.
- Trascinare il cursore per tracciare le pennellate.





Per evidenziare una parte dello schermo



- Fare clic sul pulsante **Evidenziatore** ().
- (Facoltativo) Per regolare la larghezza dell'evidenziatore, trascinare il dispositivo di scorrimento dello spessore.
- (Facoltativo) Per cambiare colore, procedere in uno dei seguenti modi:
 - Selezionare un colore nella Tavolozza dei colori.
 - Fare clic su , quindi selezionare un colore nella finestra di dialogo **Colore**.
 - Fare clic su , quindi selezionare un colore sullo schermo.
- Posizionare il cursore nel punto della pagina che si desidera evidenziare.
- Trascinare il cursore sull'area da evidenziare.

Per cancellare il tratto e l'evidenziazione

- Fare clic sul pulsante **Gomma** ().
- (Facoltativo) Per regolare lo spessore della gomma, trascinare il dispositivo di scorrimento dello spessore.
- Trascinare il cursore sul tratto o sull'evidenziazione da cancellare.

Per aggiungere una linea o una forma

- Fare clic sul tipo di linea o forma che si desidera aggiungere.
- (Facoltativo) Per regolare lo spessore della linea o del contorno, trascinare il dispositivo di scorrimento dello spessore.
- (Facoltativo) Per cambiare il colore della linea o del contorno, selezionare l'apposita casella, quindi procedere in uno dei seguenti modi:
 - Selezionare un colore nella Tavolozza dei colori.
 - Fare clic su , quindi selezionare un colore nella finestra di dialogo **Colore**.
 - Fare clic su , quindi selezionare un colore sullo schermo.
- (Facoltativo) Per regolare il colore del riempimento, selezionare l'apposita casella, quindi procedere in uno dei seguenti modi:
 - Selezionare un colore nella Tavolozza dei colori.
 - Fare clic su , quindi selezionare un colore nella finestra di dialogo **Colore**.
 - Fare clic su , quindi selezionare un colore sullo schermo.
- Per cambiare lo stile della linea o del contorno, fare clic su  e scegliere una delle seguenti opzioni:











-  **Linea continua**
-  **Linea tratteggiata**
-  **Linea punteggiata**

6. (Facoltativo) Per regolare la trasparenza della linea o della forma, fare clic sul pulsante **Trasparenza** () , quindi scegliere una percentuale di trasparenza.
7. Posizionare il cursore nel punto della pagina in cui si desidera creare la linea o forma.
8. Trascinare il cursore per disegnare la linea o forma.

Per aggiungere testo formattato

1. Fare clic sul pulsante **Testo** () .
2. Posizionare il cursore nel punto della pagina in cui si desidera aggiungere il testo.
Per una casella di testo con larghezza fissa, posizionare il cursore nel punto della pagina in cui si desidera creare la casella di testo, quindi trascinare fino a raggiungere la larghezza desiderata.
3. Selezionare uno stile, una dimensione e un colore per il carattere nonché un'opzione di allineamento per il testo.
4. Immettere il testo desiderato nella casella di testo.

Per disegnare una forma

1. Fare clic sul pulsante **Riconoscimento forma** () .
2. (Facoltativo) Per regolare la larghezza del contorno, trascinare il dispositivo di scorrimento dello spessore.
3. (Facoltativo) Per cambiare il colore del contorno, selezionare l'apposita casella, quindi procedere in uno dei seguenti modi:
 - Selezionare un colore nella Tavolozza dei colori.
 - Fare clic su , quindi selezionare un colore nella finestra di dialogo **Colore**.
 - Fare clic su , quindi selezionare un colore sullo schermo.
4. (Facoltativo) Per regolare il colore del riempimento, selezionare l'apposita casella, quindi procedere in uno dei seguenti modi:
 - Selezionare un colore nella Tavolozza dei colori.
 - Fare clic su , quindi selezionare un colore nella finestra di dialogo **Colore**.
 - Fare clic su , quindi selezionare un colore sullo schermo.
5. Per cambiare lo stile della linea o del contorno, fare clic su  e scegliere una delle seguenti opzioni:
 -  **Linea continua**
 -  **Linea tratteggiata**
 -  **Linea punteggiata**
6. (Facoltativo) Per regolare la trasparenza della forma, fare clic sul pulsante **Trasparenza** () , quindi scegliere una percentuale di trasparenza.
7. Posizionare il cursore nel punto della pagina in cui si desidera creare la forma.
8. Trascinare il cursore per disegnare la forma.

- Lo strumento Riconoscimento forma consente di disegnare cerchi, ellissi, triangoli, rettangoli, quadrati e linee.

Per importare un'immagine, un oggetto multimediale o un documento

- In Strumenti MimioStudio fare clic sul pulsante **Inserisci file** (📎).
- Nella finestra di dialogo **Apri** selezionare il file da importare.
- Fare clic su **Apri**.

L'elemento immagine o oggetto viene visualizzato nella pagina di Blocco note.



- È inoltre possibile copiare, incollare e trascinare immagini in Blocco note da un'altra applicazione.

Per inserire un ritaglio di schermata

- In Strumenti MimioStudio fare clic sul pulsante **Ritaglio schermata** (📏).

La schermata è visualizzata con una maschera trasparente.

- Procedere in uno dei seguenti modi:

- Fare clic su  per inserire un ritaglio schermata rettangolare.
- Fare clic su  per inserire un ritaglio schermata a forma di ellisse.
- Fare clic su  per inserire un ritaglio schermata a mano libera.

- Per inserire l'intera schermata come nuova pagina in Blocco note, fare clic su .
- Trascinare il cursore per selezionare l'area da acquisire.

L'area selezionata viene inserita nella pagina di Blocco note.



Manipolazione di oggetti

È possibile spostare, ruotare, copiare, eliminare, bloccare gli oggetti di una pagina e regolarne le proprietà.

Per selezionare un oggetto

- In Strumenti MimioStudio fare clic sul pulsante **Selezione** (🖱️).
- Procedere in uno dei seguenti modi:
 - Fare clic sull'oggetto da selezionare.
 - Per selezionare più oggetti, tenere premuto il tasto **CTRL** durante la selezione.
 - Per selezionare più oggetti vicini, trascinare un rettangolo di selezione sugli oggetti.
 - Per selezionare tutti gli oggetti in una pagina, scegliere **Seleziona tutto** dal menu **Modifica**.

Per spostare un oggetto

- Selezionare l'oggetto da spostare.
- Posizionare il cursore sull'oggetto.

Il cursore si trasforma nel cursore di spostamento: .

3. Trascinare l'oggetto nella posizione desiderata.

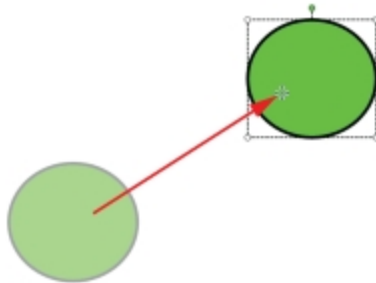

Per ridimensionare un oggetto

1. Selezionare l'oggetto da ridimensionare.
Intorno all'oggetto viene visualizzato un riquadro.
2. Posizionare il cursore su uno dei puntini di ridimensionamento bianchi.
Il cursore si trasforma nel cursore di ridimensionamento: .
3. Trascinare il cursore per ridimensionare l'oggetto.

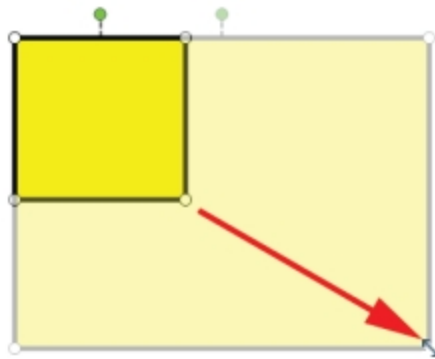

- Per mantenere le proporzioni di un oggetto in corso di ridimensionamento, fare clic con il pulsante destro sull'oggetto e scegliere **Mantieni proporzioni**.

Per ruotare un oggetto

1. Selezionare l'oggetto da ruotare.
Intorno all'oggetto viene visualizzato un riquadro.
2. Posizionare il cursore sul puntino di rotazione verde.
Il cursore si trasforma nel cursore di rotazione: .
3. Trascinare il cursore per ruotare l'oggetto.

Per eseguire il blocco in corrispondenza di uno degli incrementi predefiniti di 45°, spostare il cursore di rotazione e rilasciarlo sul punto di ancoraggio di rotazione predefinito.



Per bloccare la posizione e le proprietà di un oggetto

1. Selezionare l'oggetto da bloccare.
 2. Nel menu **Formato**, scegliere **Blocco** e quindi **Blocca**.
-  Gli oggetti bloccati non possono essere selezionati.

Per sbloccare un oggetto

- ▶ Nel menu **Formato** scegliere **Blocco** e quindi **Sblocca tutto**.





Gli oggetti possono essere sbloccati solo congiuntamente; non è possibile sbloccare singoli oggetti.

Per eliminare un oggetto

1. Selezionare l'oggetto da eliminare.
2. Trascinare l'oggetto nel cestino: .

Per riordinare gli oggetti

1. Selezionare l'oggetto da ridisporre.
2. Scegliere **Ordine** dal menu **Formato**.
3. Scegliere una modalità di ordinamento per gli oggetti.

Opzione	Azione
 Fronte	Sposta l'oggetto selezionato all'inizio.
 Indietro	Sposta l'oggetto selezionato alla fine.
 Avanti	Sposta l'oggetto in avanti di una posizione.
 Indietro	Sposta l'oggetto indietro di una posizione.







Per raggruppare gli oggetti

1. Selezionare gli oggetti da raggruppare.
2. Nel menu **Formato** scegliere **Raggruppamento**, quindi  (**Raggruppa**).





Per separare gli oggetti

1. Selezionare gli oggetti da separare.
2. Nel menu **Formato** scegliere **Raggruppamento**, quindi  (**Separa**).

Per modificare le proprietà degli oggetti

1. Selezionare l'oggetto da modificare.
2. Per regolare lo spessore della linea o del contorno, trascinare il dispositivo di scorrimento dello spessore.
3. Per regolare il colore, selezionare la casella del colore contorno o del colore di riempimento e procedere in uno dei seguenti modi:
 - Selezionare un colore nella Tavolozza dei colori.
 - Fare clic su , quindi selezionare un colore nella finestra di dialogo **Colore**.
 - Fare clic su , quindi selezionare un colore sullo schermo.
4. Per cambiare lo stile della linea o del contorno, fare clic su  e scegliere una delle seguenti opzioni:
 -  **Linea continua**
 -  **Linea tratteggiata**
 -  **Linea punteggiata**
5. Per regolare la trasparenza della linea, fare clic sul pulsante **Trasparenza** () , quindi scegliere una percentuale di trasparenza.



Per modificare il colore di riempimento di un oggetto

1. In Strumenti MimioStudio fare clic sul pulsante **Riempimento oggetto** ().
2. Procedere in uno dei seguenti modi:
 - Selezionare un colore nella Tavolozza dei colori.
 - Fare clic su , quindi selezionare un colore nella finestra di dialogo **Colore**.
 - Fare clic su , quindi selezionare un colore sullo schermo.
3. Fare clic sull'oggetto di cui si desidera modificare il colore di riempimento.
 -  Per modificare il colore di riempimento di un oggetto a cui non è assegnato alcun colore, fare clic sul bordo dell'oggetto.



Per modificare il testo

1. Fare doppio clic sulla casella di testo.
2. Selezionare il testo da modificare o immettere altro testo.
3. Regolare lo stile, la dimensione e il colore del carattere oppure l'allineamento del testo.



Per importare un oggetto da un'altra pagina di Blocco note

1. Selezionare l'oggetto da importare dalla pagina di Blocco note di origine.
 2. Fare clic sul pulsante **Copia** ().
 3. Selezionare la pagina di Blocco note di destinazione.
 4. Fare clic sul pulsante **Incolla** ().
-  È inoltre possibile importare un oggetto trascinandolo dalla pagina di origine alla pagina di destinazione.

Per convertire il tratto in testo

1. Selezionare gli oggetti da convertire.
Tutti gli oggetti selezionati vengono uniti in un solo oggetto di testo.
2. Procedere in uno dei seguenti modi:
 - Fare clic con il pulsante destro del mouse e scegliere  (**Riconosci testo**).
 - Scegliere  (**Riconosci testo**) dal menu **Strumenti**.

Per convertire il tratto in forme

1. Selezionare gli oggetti da convertire.
2. Procedere in uno dei seguenti modi:
 - Fare clic con il pulsante destro del mouse e scegliere  (**Riconosci forme**).
 - Scegliere  (**Riconosci forme**) dal menu **Strumenti**.

Per bloccare gli oggetti sulla griglia

1. Scegliere  (**Griglia**) dal menu **Visualizza**.
Viene visualizzata la finestra di dialogo Griglia.
2. Per bloccare gli oggetti sulla griglia, selezionare la casella di controllo **Blocca sulla griglia**.
3. Per consentire il blocco degli oggetti sugli angoli, selezionare la casella di controllo **Blocca sugli angoli**.
4. Per regolare la spaziatura tra le posizioni di blocco sulla griglia, immettere il valore desiderato nella casella **Spaziatura**.
5. Per visualizzare una griglia sullo schermo, selezionare la casella di controllo **Visualizza griglia sullo schermo**.
6. Per rendere definitive le impostazioni della griglia per tutte le nuove istanze di Blocco note MimioStudio, selezionare la casella di controllo **Impostazione predefinita per tutti i nuovi documenti**.
7. Fare clic su **OK**.

Aggiunta di azioni agli oggetti

È possibile associare azioni agli oggetti. È possibile associare un'azione a qualsiasi oggetto creato o importato in Blocco note MimioStudio, ma non a un modello o a uno sfondo.

È possibile scegliere di eseguire un'azione associata ogni volta che si fa clic sull'oggetto oppure ogni volta che lo si trascina.

-  È possibile associare due diverse azioni a un singolo oggetto. Ad esempio, è possibile scegliere di avviare un collegamento ipertestuale quando si fa clic su un oggetto e clonare l'oggetto quando lo si trascina. Non è tuttavia possibile associare due diversi collegamenti ipertestuali o suoni a un oggetto.

Agli oggetti è possibile associare tre tipi di azioni:

- **Avvia collegamento ipertestuale**: consente di aprire un file, una pagina Web o un'altra pagina in un'istanza di Blocco note.
- **Clona**: consente di creare una copia dell'oggetto nella pagina di Blocco note.
- **Riproduci audio**: consente di riprodurre un file audio.

Per aggiungere un collegamento ipertestuale a un oggetto

1. Selezionare l'oggetto a cui aggiungere il collegamento ipertestuale.
2. Nel menu **Inserisci** scegliere **Collegamento ipertestuale**.
Viene visualizzata la finestra di dialogo Impostazioni azione.
3. Selezionare una delle seguenti opzioni dall'elenco **Azione**:
 - **Al clic** per avviare il collegamento ipertestuale ogni volta che si fa clic sull'oggetto.
 - **Al trascinamento** per avviare il collegamento ipertestuale ogni volta che si trascina l'oggetto.
4. Selezionare **Avvia collegamento ipertestuale** dal menu **Funzione**.
5. Nell'elenco **Collega a** selezionare **File o pagina Web esistente**.
In alternativa, selezionare una pagina dell'istanza corrente di Blocco note dall'elenco **Collega a**.
6. Immettere un nome file o un indirizzo Web a cui eseguire il collegamento nella casella **Indirizzo**.
In alternativa, fare clic su **Sfoggia** per cercare un file a cui eseguire il collegamento.
7. Fare clic su **OK** per aggiungere il collegamento ipertestuale all'oggetto.

Per clonare un oggetto

1. Selezionare l'oggetto da clonare.
 2. Scegliere **Impostazioni azione** dal menu **Inserisci**.
Viene visualizzata la finestra di dialogo Impostazioni azione.
 3. Selezionare una delle seguenti opzioni dall'elenco **Azione**:
 - **Al clic** per creare una copia dell'oggetto ogni volta che si fa clic sull'oggetto.
 - **Al trascinamento** per creare una copia dell'oggetto ogni volta che si trascina l'oggetto.
 4. Selezionare **Clona** dall'elenco **Funzione**, quindi fare clic su **OK**.
-  È inoltre possibile clonare un oggetto scegliendo Clona dal menu Inserisci. Per impostazione predefinita viene creata una copia dell'oggetto ogni volta che lo si trascina.

Per aggiungere un suono a un oggetto

1. Selezionare l'oggetto a cui collegare il file audio.
2. Scegliere **Impostazioni azione** dal menu **Inserisci**.
Viene visualizzata la finestra di dialogo Impostazioni azione.
3. Selezionare una delle seguenti opzioni dall'elenco **Azione**:
 - **Al clic** per riprodurre il file audio ogni volta che si fa clic sull'oggetto.
 - **Al trascinamento** per riprodurre il file audio ogni volta che si trascina l'oggetto.
4. Selezionare **Riproduci audio** dal menu **Funzione**.
5. Fare clic su **Carica**.
Viene visualizzata la finestra di dialogo Apri.
6. Individuare e selezionare il file audio da collegare all'oggetto, quindi fare clic su **Apri**.
7. Fare clic su **OK** nella finestra di dialogo **Impostazioni azione**.

Per rimuovere un'azione da un oggetto

1. Selezionare l'oggetto contenente l'azione da rimuovere.
2. Scegliere **Impostazioni azione** dal menu **Inserisci**.
Viene visualizzata la finestra di dialogo Impostazioni azione.
3. Scegliere **Nessuno** dall'elenco **Funzione**, quindi fare clic su **OK**.

Uso di Galleria MimioStudio

Galleria MimioStudio contiene le quattro cartelle principali seguenti:

- **Annotazioni schermata**: contiene tutte le istantanee di Annotazione schermata salvate.
- **Importa pacchetti di contenuti**: contiene il contenuto importato non ancora aggiunto alla cartella Galleria.
- **Domande e risultati**: contiene una serie di oggetti da utilizzare con MimioVote.
- **Galleria**: contiene numerose sottocartelle utilizzate per suddividere gli oggetti in categorie quali Geografia, Matematica e così via.

La cartella Galleria e le relative sottocartelle possono contenere cinque diversi tipi di oggetti:

- **Immagini**: includono immagini e grafica.
- **Modelli**: modelli di sfondi e layout di pagina predefiniti.
- **Contenuto multimediale**: gli oggetti multimediali includono filmati, animazioni e audio.
- **Domande e risultati**: le domande e i risultati includono oggetti per la creazione e la visualizzazione dei risultati delle attività MimioVote.
 Tale sezione di Galleria viene visualizzata solo se si spostano oggetti dalla cartella Domande e risultati alla cartella Galleria o a una sottocartella di quest'ultima.
- **Lezioni**: includono lezioni create con Blocco note MimioStudio e documenti importati. È possibile creare lezioni personalizzate o importare lezioni create da altri.

Per informazioni su come accedere a Galleria MimioStudio, vedere Accesso a Galleria MimioStudio.

Per navigare in Galleria MimioStudio

- ▶ Fare clic su una cartella qualsiasi per visualizzare gli elementi disponibili al suo interno.
- ▶ Fare clic sul segno più accanto a una cartella di Galleria per visualizzare le relative sottocartelle.

Per selezionare un elemento di Galleria

1. Aprire la cartella di Galleria contenente l'elemento che si desidera selezionare.
2. Procedere in uno dei seguenti modi:
 - Fare clic sull'elemento di Galleria che si desidera selezionare.
 - Per selezionare più elementi, tenere premuto il tasto **CTRL** durante la selezione.
 - Per selezionare più elementi vicini, trascinare un rettangolo di selezione sugli elementi.
 - Per selezionare un intervallo di elementi, selezionare il primo elemento, quindi tenere premuto **MAIUSC** e selezionare l'ultimo elemento.

- Per selezionare tutti gli elementi, fare clic con il pulsante destro del mouse e scegliere **Seleziona tutto**.

Importazione di elementi di Galleria in un'istanza di Blocco note

È possibile importare un elemento qualsiasi di Galleria da aggiungere alla presentazione in un'istanza di Blocco note MimioStudio.

Per importare un elemento di Galleria in un'istanza di Blocco note

1. Selezionare l'immagine, il modello, l'oggetto multimediale, l'oggetto domande e risultati o la lezione da importare.
 2. Trascinare l'elemento desiderato in Blocco note.
-  È inoltre possibile importare oggetti facendo doppio clic su di essi o copiandoli e incollandoli in un'istanza di Blocco note.

Personalizzazione del contenuto di Galleria

Galleria MimioStudio è un'applicazione completamente espandibile e modificabile, pertanto è possibile aggiungere cartelle, immagini, modelli, lezioni e oggetti multimediali personalizzati.

È inoltre possibile aggiungere documenti di Microsoft Word, Excel, PowerPoint e in formato PDF a Galleria. Tutti i documenti importati vengono posizionati nella sezione Lezioni di Galleria MimioStudio.

 MimioStudio non supporta gallerie di rete o condivise.

Per importare una cartella di Galleria da un file di Galleria

1. Fare clic sul pulsante **Importa pacchetto di contenuti** .
2. Nella finestra di dialogo **Apri**, individuare e selezionare il file di Galleria da importare.
3. Fare clic su **Apri**.

Il contenuto del file di Galleria viene aggiunto alla cartella Importa pacchetti di contenuti di Galleria MimioStudio.

4. Esaminare il contenuto importato e apportare le modifiche necessarie.
5. Per spostare il contenuto nella cartella di Galleria, fare clic con il pulsante destro del mouse sulla cartella da spostare e scegliere **Installa**.

Il contenuto viene spostato nella cartella di Galleria.

Per aggiungere una cartella di Galleria

1. Selezionare la cartella principale o una sottocartella di Galleria a cui aggiungere la nuova cartella.
2. Fare clic sul pulsante **Nuova cartella** .
Verrà visualizzata la finestra di dialogo Proprietà elemento galleria.
3. Immettere un nome per la nuova cartella nella casella **Nome**.
4. (Facoltativo) Immettere una parola chiave nella casella **Parole chiave** per consentire la ricerca della nuova cartella nella barra di ricerca di Galleria.
5. Fare clic su **OK**.

Per aggiungere un elemento a una cartella

1. Selezionare la cartella a cui aggiungere l'elemento.
2. Fare clic sul pulsante **Inserisci file** .
3. Nella finestra di dialogo **Apri** individuare e selezionare il file da importare.
4. Fare clic su **Apri**.



L'elemento viene inserito nell'area appropriata della cartella di Galleria.

- È inoltre possibile aggiungere nuovi elementi selezionandoli e trascinandoli e rilasciandoli oppure copiandoli e incollandoli in una cartella di Galleria.

Per creare un modello da un'immagine di Blocco note

1. Fare clic con il pulsante destro del mouse sull'immagine e trascinarla in Galleria.
Viene visualizzato un menu di scelta rapida.
2. Scegliere **Inserisci come modello**.

Per copiare un elemento di Galleria esistente

1. Selezionare l'elemento di Galleria da copiare.
2. Fare clic sul pulsante **Copia** .
3. Selezionare la cartella di Galleria in cui inserire il nuovo elemento.
4. Fare clic sul pulsante **Incolla** .

L'elemento viene inserito nell'area appropriata della cartella di Galleria.

Per eliminare un elemento di Galleria

1. Selezionare l'elemento di Galleria da eliminare.
2. Fare clic sul pulsante **Elimina** .
- Viene visualizzata una finestra di dialogo di conferma dell'eliminazione.
3. Fare clic su **Sì**.

Per cercare elementi di Galleria simili

1. Fare clic con il pulsante destro del mouse su un elemento di Galleria e scegliere **Apri cartella**.
2. Se l'elemento è incluso in più di una cartella, scegliere la cartella da aprire.
La cartella contenente l'elemento selezionato si apre in Galleria MimioStudio.

Esportazione di una cartella di Galleria in un file di Galleria

È possibile esportare e importare intere cartelle di Galleria in Galleria MimioStudio nel formato file MCF di Galleria. Le gallerie create possono quindi essere condivise con altri utenti di MimioStudio.

- MimioStudio non supporta gallerie di rete o condivise.

Per esportare una cartella di Galleria in un file di Galleria

1. Selezionare la cartella di Galleria da esportare.
2. Fare clic sul pulsante **Esporta pacchetto di contenuti** .
3. Nella finestra di dialogo **Salva con nome**, immettere un nome per il file nella casella **Nome file**.
4. Selezionare il percorso in cui salvare il file.
5. Fare clic su **Salva**.

Uso delle istantanee di Annotazioni schermata salvate

Le istantanee di Annotazione schermata vengono salvate automaticamente in MimioStudio ogni volta che si esce dalla modalità Annotazione schermata. Queste istantanee vengono salvate nella cartella Annotazioni schermata di Galleria MimioStudio.

Per informazioni sulla creazione di istantanee di Annotazione schermata, vedere Uso della modalità Annotazione schermata.

Visualizzazione delle istantanee di Annotazione schermata

Le annotazioni schermata salvate possono essere visualizzate nella cartella Annotazioni schermata di Galleria MimioStudio.

Per visualizzare le istantanee di Annotazione schermata

1. Avviare Galleria MimioStudio.
2. Selezionare la cartella **Annotazioni schermata**.

Per selezionare un'istananea

- ▶ Procedere in uno dei seguenti modi:
 - Fare clic sull'istananea da selezionare.
 - Per selezionare più istantanee, tenere premuto il tasto **CTRL** durante la selezione.
 - Per selezionare più istantanee vicini l'una all'altra, trascinare un rettangolo di selezione sulle istantanee da selezionare.
 - Per selezionare un intervallo di istantanee, selezionare la prima istantanea, quindi premere **MAIUSC** e selezionare l'ultima pagina.
 - Per selezionare tutte le istantanee, fare clic con il pulsante destro del mouse, quindi scegliere **Seleziona tutto**.

Ridenominazione di un'istananea di Annotazione schermata

Le istantanee di Annotazione schermata vengono salvate in ordine cronologico mentre la data e l'ora di creazione vengono utilizzate come nome. Dopo averla salvata è possibile rinominare un'istananea in qualsiasi momento.

Per rinominare un'istananea

1. Selezionare l'istananea da rinominare.
2. Fare clic con il pulsante destro del mouse su **Proprietà**.
3. Immettere un nome per l'istananea nella casella **Nome** e fare clic su **OK**.

Aggiunta di parole chiave a un'istananea di Annotazione schermata

È possibile aggiungere parole chiave alle istantanee in modo da poter utilizzare la barra di ricerca di Galleria MimioStudio per cercare un'istananea in qualsiasi momento.

Per aggiungere parole chiave a un'istananea

1. Selezionare l'istananea a cui si desidera aggiungere parole chiave.
2. Fare clic con il pulsante destro del mouse su **Proprietà**.

3. Immettere ogni parola chiave in una riga a parte nella casella **Parole chiave**, quindi fare clic su **OK**.

Ricerca di un'istantanea di Annotazione schermata

È possibile cercare un'istantanea specifica mediante la barra di ricerca di Galleria MimioStudio. È possibile cercare un'istantanea usando una parola chiave o parte del nome.

Per cercare una determinata istantanea

1. Selezionare la cartella **Annotazioni schermata** in Galleria.
2. Immettere il testo da cercare nella casella **Cerca**.

Tutte le istantanee associate al testo immesso vengono visualizzate nell'area di anteprima di Galleria.

Importazione di un'istantanea di Annotazione schermata

È possibile importare un'istantanea in un'istanza di Blocco note aperta.

Per importare un'istantanea

1. Aprire un'istanza di Blocco note MimioStudio.
2. Selezionare l'istantanea da importare.
3. Trascinare l'istantanea selezionata nell'istanza di Blocco note di destinazione.

Come incollare un'istantanea di Annotazione schermata in un'altra applicazione

Le istantanee possono essere utilizzate in altre applicazioni, ad esempio Microsoft Word o PowerPoint.

Per incollare un'istantanea in un'altra applicazione

1. Selezionare l'istantanea da copiare.
2. Fare clic sul pulsante **Copia** (📄).
3. Selezionare l'applicazione di destinazione.
4. Fare clic con il pulsante destro del mouse, quindi scegliere **Incolla**.

In alternativa è possibile trascinare l'istantanea selezionata nell'applicazione di destinazione.

Stampa di un'istantanea di Annotazione schermata

È possibile stampare un'istantanea direttamente dalla cartella Annotazioni schermata di Galleria MimioStudio.

Per stampare un'istantanea

1. Selezionare l'istantanea da stampare.
2. Fare clic con il pulsante destro del mouse su **Stampa**.

Eliminazione di un'istantanea di Annotazione schermata

È possibile eliminare le istantanee dalla cartella Annotazioni schermata.

Per eliminare un'istantanea

1. Selezionare l'istantanea da eliminare.
2. Fare clic sul pulsante **Elimina** (✖).

Viene visualizzata una finestra di dialogo di conferma dell'eliminazione.

3. Fare clic su **Sì**.

Lezioni e presentazioni interattive con Blocco note

È possibile utilizzare Blocco note MimioStudio per tenere lezioni e mostrare presentazioni create o importate in un'istanza di Blocco note MimioStudio.

Uso della visualizzazione Schermo intero

Per la presentazione delle informazioni è possibile utilizzare la visualizzazione Schermo intero, in cui l'intero schermo viene riempito con la pagina corrente.

Nella visualizzazione Schermo intero sono disponibili la barra degli strumenti standard di Blocco note MimioStudio e tutti gli Strumenti MimioStudio.

Per accedere alla visualizzazione Schermo intero





- ▶ Fare clic sul pulsante **Schermo intero** .

La pagina corrente occupa tutta la superficie dello schermo e la barra degli strumenti standard di Blocco note MimioStudio rimane visibile.

Navigazione in una presentazione

Per navigare in una presentazione di Blocco note

- ▶ Per navigare in una presentazione di Blocco note MimioStudio, è possibile utilizzare la barra degli strumenti standard di Blocco note.

Pulsante	Azione
	Utilizzare questo pulsante per attivare o disattivare la visualizzazione Schermo intero.
	Utilizzare questo pulsante per inserire una nuova pagina.
	Utilizzare questo pulsante per tornare alla pagina precedente dell'istanza di Blocco note.
	Utilizzare questo pulsante per passare alla pagina successiva dell'istanza di Blocco note.

Uso di oggetti multimediali

È possibile riprodurre, interrompere, far avanzare rapidamente o riavvolgere filmati, animazioni e oggetti audio aggiunti alla presentazione.

Per riprodurre video o audio

- ▶ Fare clic in un punto qualsiasi del filmato, dell'animazione o dell'oggetto audio da riprodurre.

Per mostrare e nascondere i comandi audio e video

1. Quando il video e l'audio sono in corso di riproduzione, fare clic in un punto qualsiasi dell'oggetto per visualizzarne i comandi.



2. Fare clic di nuovo sull'oggetto per nascondere i controlli.

Per interrompere, far avanzare rapidamente o riavvolgere il video o l'audio

- ▶ Procedere in uno dei seguenti modi:
 - Per interrompere il video o l'audio, fare clic su .
 - Per far avanzare rapidamente il video o l'audio, trascinare il dispositivo di scorrimento a destra.
 - Per riavvolgere il video o l'audio, trascinare il dispositivo di scorrimento a sinistra.

Capitolo 3

MimioTeach

Utilizzando MimioTeach con un proiettore, è possibile tenere lezioni e mostrare presentazioni direttamente sulla lavagna. Nella modalità interattiva di MimioStudio, lo spostamento del cursore sullo schermo viene controllato tramite lo stilo MimioTeach, proprio come si farebbe con un normale mouse.

Contenuto della confezione

La confezione di MimioTeach contiene:

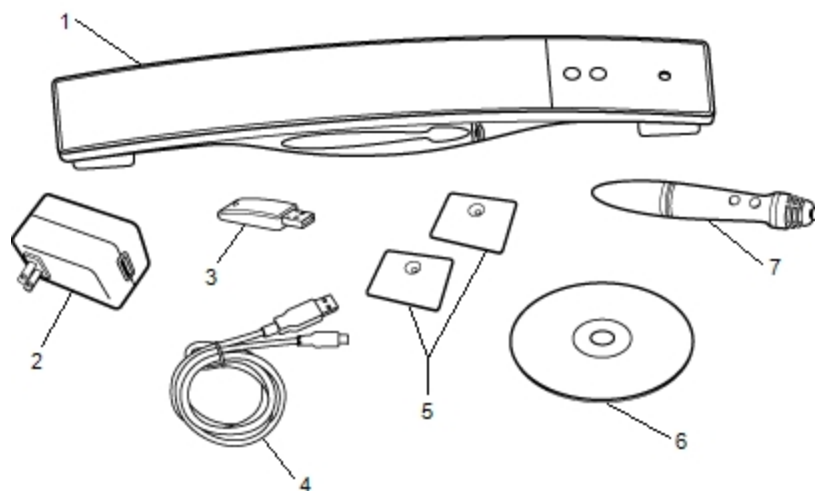

1	Barra MimioTeach	5	Piastre di montaggio
2	Adattatore di alimentazione USB	6	DVD MimioStudio
3	MimioHub	7	Stilo MimioTeach
4	Cavo USB		

Se non si dispone di uno degli articoli sopra indicati, contattare l'assistenza clienti.

Informazioni su MimioTeach

È possibile utilizzare la barra e lo stilo MimioTeach nella modalità interattiva di MimioStudio per tenere lezioni e mostrare presentazioni.

È inoltre possibile utilizzare la barra MimioTeach con MimioCapture per acquisire le annotazioni della lavagna in un'istanza di Blocco note MimioStudio. Per ulteriori informazioni sull'utilizzo di MimioTeach con MimioCapture, vedere MimioCapture.

Nella figura seguente sono visualizzati i componenti principali di MimioTeach.

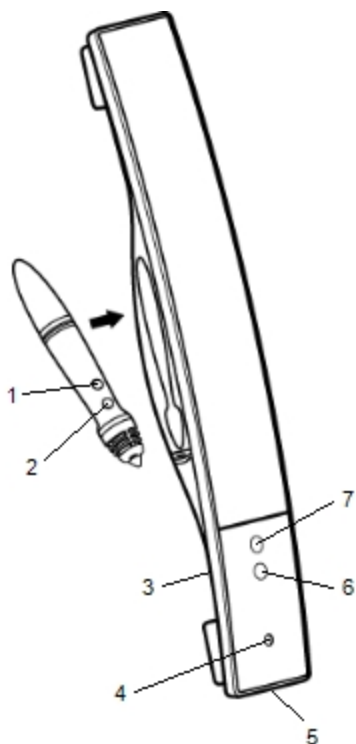

1	Apertura di strumenti (pulsante A)	5	Connettore USB/di alimentazione
2	Posizionamento/clic destro (pulsante B)	6	Avvio
3	Dock MimioHub	7	Calibratura
4	Indicatore di alimentazione/stato		

Indicatori di stato

L'indicatore di stato indica lo stato della barra MimioTeach.

Disattivato	Nessuna alimentazione: il cavo di alimentazione/USB non è collegato oppure MimioTeach è spento.
Verde fisso	MimioTeach è connesso e riceve alimentazione; il software MimioStudio è in esecuzione.
Verde lampeggiante	MimioTeach è connesso o in corso di connessione e riceve alimentazione; il software MimioStudio non è in esecuzione.
Giallo fisso	MimioTeach non riesce a trovare un dispositivo MimioHub disponibile.
Giallo lampeggiante	MimioTeach è alla ricerca di un dispositivo MimioHub disponibile.

Informazioni su Strumenti MimioStudio

Con i vari strumenti di presentazione disponibili in Strumenti MimioStudio, è possibile focalizzare l'attenzione degli ascoltatori su un'area specifica dello schermo nascondendo le parti dello schermo superflue. È inoltre possibile annotare la schermata utilizzando gli strumenti di disegno disponibili per la funzione Annotazione schermata di Strumenti MimioStudio.

Per ulteriori informazioni su Strumenti MimioStudio, vedere [Uso della modalità Annotazione schermata](#).

Nella tabella seguente vengono descritti i componenti principali di Strumenti MimioStudio.

	Strumento di selezione		Zoom
	Penna		Pennello
	Testo		Evidenziatore
	Linea		Freccia fine
	Freccia inizio		Freccia bidirezionale
	Rettangolo		Ellisse
	Triangolo		Triangolo rettangolo
	Stella a cinque punte		Esagono
	Pentagono		Riconoscimento forma
	Gomma		Inserisci file
	Ritaglio schermata		Selezione colori
	Altri colori		Riempimento oggetto
	Colore contorno e riempimento		Dispositivo di scorrimento dello spessore
	Tavolozza dei colori		Linea continua
	Linea tratteggiata		Linea punteggiata
	Trasparenza		Galleria
	Applicazioni (vedere sotto)		Clic con il pulsante destro
	Modalità interattiva		Mouse
	Annotazione schermata		

Lo strumento Applicazioni consente di accedere alle funzionalità seguenti:

Tendina 

Riflettore 

Strumenti di testo 

Risposta rapida 

Registratore 

Visualizzatore 

Calcolatrice 

Ingrandisci 

Browser Web 

Introduzione a MimioStudio

Per informazioni sull'installazione e l'utilizzo di MimioTeach, consultare gli argomenti seguenti.

- Configurazione dello stilo MimioTeach
- Configurazione della barra MimioTeach
- Impostazione della modalità interattiva

Configurazione dello stilo MimioTeach

Lo stilo MimioTeach è alimentato da una batteria ricaricabile agli ioni di litio. La batteria si ricarica quando lo stilo viene inserito nella barra MimioTeach.

Per configurare lo stilo MimioTeach

1. Svitare la parte superiore dello stilo in senso antiorario per separarla dal corpo dello stilo.



2. Rimuovere la linguetta in plastica dallo stilo.

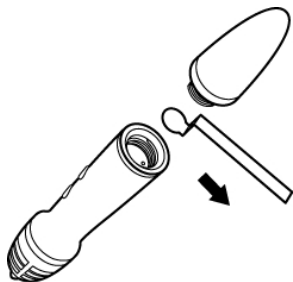

3. Rimontare la parte superiore dello stilo avvitandola in senso orario.

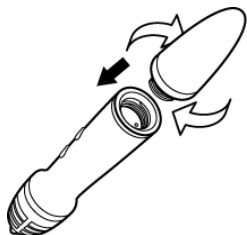

Configurazione della barra MimioTeach

MimioTeach è già precollegato al dispositivo MimioHub in dotazione. È possibile utilizzare MimioHub anche per collegare altri dispositivi MimioClassroom al computer, ad esempio MimioVote.

- 💡 Quando non viene utilizzato, MimioHub può essere collocato nel dock MimioHub sulla parte posteriore della barra MimioTeach.

MimioTeach viene alimentato mediante il cavo USB e l'adattatore di alimentazione in dotazione.

- 📄 In alternativa, MimioTeach può essere alimentato con tre pile di tipo AAA. Per informazioni sull'uso delle pile per alimentare la barra MimioTeach, vedere Inserimento delle pile.

Per configurare la barra MimioTeach

1. Inserire il cavo USB nella porta USB dell'adattatore di alimentazione.

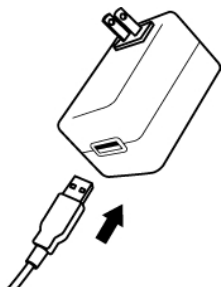

2. Inserire l'altra estremità del cavo USB nella porta USB della barra MimioTeach.

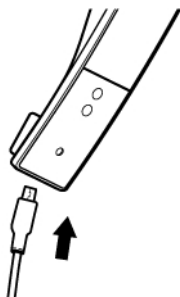

3. Inserire l'adattatore di alimentazione in una presa di corrente.

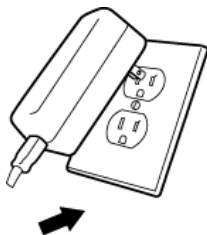

4. Posizionare la barra MimioTeach lungo il bordo sinistro della lavagna, come indicato.

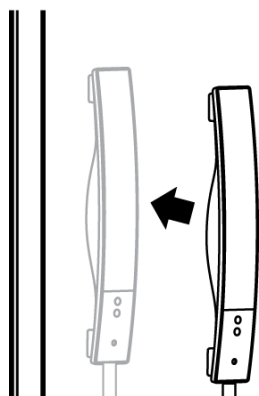

La barra MimioTeach può essere agganciata saldamente a qualsiasi tipo di lavagna magnetica. Per informazioni su come montare la barra su una lavagna non magnetica, vedere Montaggio di MimioTeach su una lavagna non magnetica.

5. Collegare MimioHub a una porta USB disponibile del computer.

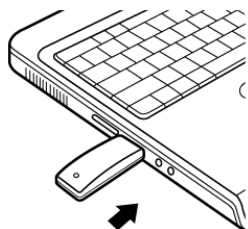

Se non si desidera connettere la barra MimioTeach al computer in modalità wireless, è possibile collegarla al computer utilizzando il cavo USB in dotazione senza l'adattatore di alimentazione. La barra verrà alimentata mediante il cavo USB collegato al computer.

Impostazione della modalità interattiva

La modalità interattiva di MimioStudio consente di tenere lezioni e mostrare presentazioni direttamente sulla lavagna.

Per utilizzare la modalità interattiva è necessario disporre di un proiettore, una lavagna abilitata per MimioTeach e uno stilo MimioTeach. Tutti insieme, questi dispositivi formano un potente strumento per tenere lezioni e visualizzare presentazioni.

Proiezione della schermata

Se per una presentazione, ad esempio in formato PowerPoint, si utilizza Blocco note MimioStudio o un'altra applicazione, è possibile aprire il programma prima o dopo l'attivazione e la calibrazione della modalità interattiva.

Per avviare la modalità interattiva

1. Proiettare l'immagine della schermata attiva del computer sulla lavagna.
Per istruzioni su come proiettare l'immagine della schermata attiva, consultare la documentazione del proiettore.
2. Regolare l'immagine proiettata lasciando un margine di 5-8 cm tra il bordo dell'immagine proiettata e MimioTeach.

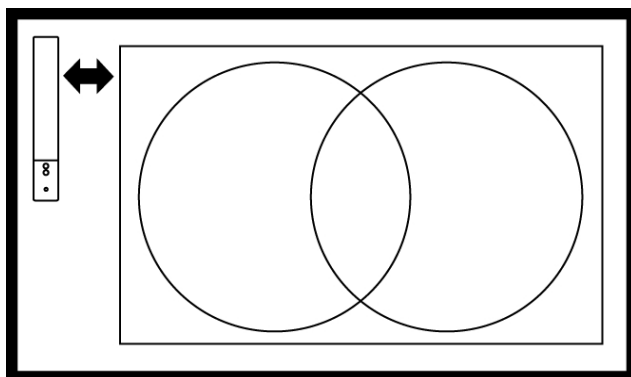

- Fare clic con lo stilo MimioTeach in un punto qualsiasi della lavagna.
La modalità interattiva viene avviata e viene visualizzata la schermata di calibrazione.

Per disattivare la modalità interattiva

- Procedere in uno dei seguenti modi:
 - Premere due volte il pulsante **Interattiva** (⊕) della barra MimioTeach.
 - Avviare Strumenti MimioStudio, fare clic su **Interattiva** (☑) e quindi su **Esci**.
 - Avviare Impostazioni MimioStudio, selezionare **Interattiva** e fare clic su **Disattiva**.
Per informazioni su come accedere a Impostazioni MimioStudio, vedere Personalizzazione di MimioStudio.

Calibrazione della modalità interattiva

Ogni volta che si attiva la modalità interattiva, viene richiesto di eseguire la calibrazione con lo stilo MimioTeach.

Per le lavagne e i proiettori installati in modo permanente, non è necessario ricalibrare la modalità interattiva dopo la prima sessione. Vedere Regolazione delle impostazioni della modalità interattiva.

Per calibrare la modalità interattiva

- Se la schermata di calibrazione non viene visualizzata all'avvio della modalità interattiva, procedere in uno dei seguenti modi:
 - Premere il pulsante **Interattiva** (⊕) della barra MimioTeach.
 - Avviare Strumenti MimioStudio, fare clic sul pulsante **Interattiva** (☑), quindi fare clic su **Ricalibra**.
 - Avviare Impostazioni MimioStudio, selezionare **Interattiva** e fare clic su **Calibra**.
- Sulla lavagna, toccare con lo stilo MimioTeach il centro di ognuno dei nove bersagli di calibrazione.

Durante l'operazione, verificare che lo stilo sia perpendicolare alla superficie di scrittura.

Il bersaglio scompare e viene visualizzato il bersaglio successivo.

Quando la schermata di calibrazione scompare, viene attivata la modalità interattiva.

Uso di MimioTeach

È possibile utilizzare la barra e lo stilo MimioTeach nella modalità interattiva di MimioStudio per tenere lezioni e mostrare presentazioni. Nella modalità interattiva di MimioStudio, lo spostamento del cursore sullo schermo viene controllato tramite lo stilo MimioTeach, proprio come si farebbe con un normale mouse.

Con i vari strumenti di presentazione disponibili in Strumenti MimioStudio è possibile focalizzare l'attenzione degli ascoltatori su un'area specifica dello schermo nascondendo le parti dello schermo superflue. È inoltre possibile annotare la schermata utilizzando gli strumenti di disegno disponibili per la funzione Annotazione schermata di Strumenti MimioStudio.

Uso dello stilo MimioTeach

Nella modalità interattiva è possibile utilizzare lo stilo MimioTeach per controllare la schermata e interagire con le applicazioni del computer dalla lavagna.

Nella seguente tabella viene descritto come utilizzare lo stilo MimioTeach per controllare la schermata dalla lavagna.

Operazione	Procedere come indicato
Clic con il pulsante sinistro	Fare clic con la punta dello stilo nel punto desiderato all'interno dell'area dell'immagine proiettata.
Doppio clic con il pulsante sinistro	Fare clic due volte in rapida successione con la punta dello stilo nel punto desiderato all'interno dell'area dell'immagine proiettata.
Clic con il pulsante destro	Premere il pulsante B dello stilo e fare clic con la punta dello stilo nel punto desiderato all'interno dell'area dell'immagine proiettata.
Passaggio del mouse	<ol style="list-style-type: none"> 1. Posizionare lo stilo nel punto desiderato, tenendolo il più vicino possibile alla lavagna senza che la tocchi. 2. Premere il pulsante B dello stilo. 3. Spostare lo stilo nel punto desiderato. 4. Rilasciare il pulsante B dello stilo.

Per modificare le funzioni assegnate ai pulsanti dello stilo MimioTeach, vedere Regolazione delle impostazioni della modalità interattiva.

Uso degli strumenti Tendina e Riflettore

Lo strumento Tendina e lo strumento Riflettore consentono di nascondere alcune parti della schermata per focalizzare l'attenzione degli alunni su una determinata area dello schermo.

Uso dello strumento Tendina

Lo strumento Tendina consente di oscurare parti della schermata mediante una *tendina*, che può essere spostata in alto, in basso, a sinistra o a destra nella schermata. In tal modo, si possono visualizzare elenchi puntati o altre informazioni in modo progressivo.

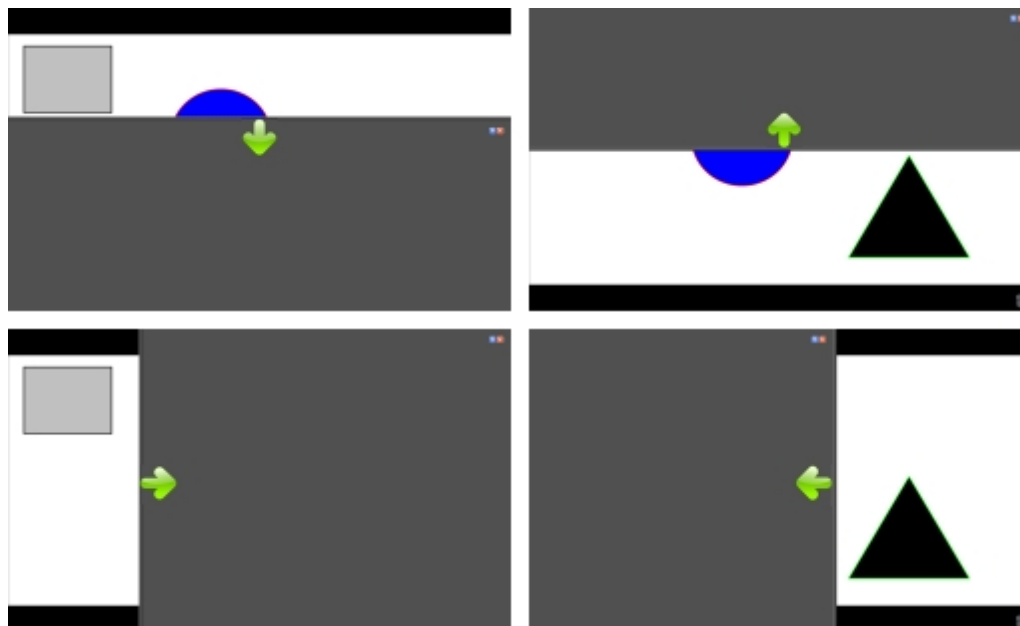

Per usare lo strumento Tendina

- ▶ Procedere in uno dei seguenti modi:
 - In Strumenti MimioStudio, fare clic sul pulsante **Applicazioni** (🔧), quindi scegliere **Tendina** (👉).
 - (Solo modalità interattiva) Premere il pulsante **Avvia** (⏻) della barra MimioTeach, quindi fare clic su **Tendina** (👉) nella finestra di avvio.

Per regolare l'area visualizzata

- ▶ Fare clic all'interno dell'area oscurata e alzare, abbassare, spostare verso sinistra o verso destra la tendina per visualizzare una porzione maggiore o minore dell'immagine.

Per regolare la trasparenza dello strumento Tendina

1. Fare clic su **Trasparenza** (👉) e quindi su **Trasparenza**.
2. Nell'elenco **Trasparenza** scegliere una percentuale.

Con una trasparenza dello 0% l'area oscurata risulterà completamente opaca.

Uso dello strumento Riflettore

Lo strumento Riflettore consente di oscurare l'intera schermata tranne una piccola area. Ciò permette di focalizzare l'attenzione degli alunni su una determinata area dello schermo. È possibile modificare la forma, le dimensioni e la posizione dell'area del Riflettore.



Per usare lo strumento Riflettore

1. Procedere in uno dei seguenti modi:
 - In Strumenti MimioStudio, fare clic sul pulsante **Applicazioni** (🛠️), quindi scegliere **Riflettore** (📐).
 - (Solo modalità interattiva) Premere il pulsante **Avvia** (⏪) della barra MimioTeach, quindi fare clic su **Riflettore** (📐) nella finestra di avvio.
2. Fare clic sull'area oscurata e trascinare il Riflettore nella posizione desiderata.

Per regolare la forma del Riflettore

1. Fare clic su **Forma**, quindi su **Forma**.
2. Nell'elenco **Forma**, scegliere una forma per il Riflettore.

Per ridimensionare il Riflettore

1. Fare clic su **Dimensioni**, quindi su **Dimensioni**.
 2. Nell'elenco **Dimensioni**, scegliere le dimensioni del Riflettore.
- 📌 Le dimensioni del Riflettore possono essere modificate anche trascinando il rispettivo bordo colorato fino a quando non raggiunge le dimensioni desiderate.

Per regolare la trasparenza del Riflettore

1. Fare clic su **Trasparenza** e quindi su **Trasparenza**.
2. Nell'elenco **Trasparenza**, scegliere una percentuale di trasparenza.
Con una trasparenza dello 0% l'area oscurata risulterà completamente opaca.



Uso della modalità Annotazione schermata

La modalità Annotazione schermata consente di inserire annotazioni in applicazioni, pagine Web e immagini. Nella modalità Annotazione schermata viene visualizzato un bordo verde con un margine sfumato intorno alla schermata.



Quando si disattiva la modalità Annotazione schermata, tutte le annotazioni vengono eliminate dalla lavagna e vengono automaticamente archiviate nella cartella Annotazioni schermata di Galleria MimioStudio.

Attivazione della modalità Annotazione schermata



Per attivare la modalità Annotazione schermata

1. Procedere in uno dei seguenti modi:
 - In Strumenti MimioStudio, fare clic sul pulsante **Annotazione schermata**  per eseguire un fermo immagine della schermata corrente.
 - *(Solo modalità interattiva)* Premere il pulsante  (**Avvia**) della barra MimioTeach, quindi fare clic su  (**Annotazione schermata**) nella finestra di avvio. Viene visualizzato un bordo verde con un margine sfumato intorno alla schermata.
2. Aggiungere annotazioni alla schermata mediante Strumenti MimioStudio. Nella modalità Annotazione schermata sono disponibili tutte le funzioni di disegno e modifica degli oggetti di Strumenti MimioStudio.

Per disattivare la modalità Annotazione schermata

- Procedere in uno dei seguenti modi:
- In Strumenti MimioStudio, fare clic sul pulsante **Mouse**  per riattivare la schermata.
 - *(Solo modalità interattiva)* Premere il pulsante  (**Avvia**) della barra MimioTeach, quindi fare clic su  (**Annotazione schermata**) nella finestra di avvio.

Per disattivare il bordo nella modalità Annotazione schermata

1. Fare clic con il pulsante destro del mouse su  nell'area di notifica della barra delle applicazioni, quindi scegliere  (**Impostazioni**).
2. Selezionare  (**Blocco note**) nella finestra di dialogo **Impostazioni MimioStudio**.
3. In **Impostazioni generali**, deselezionare la casella di controllo **Attiva bordo schermo intero (solo Annotazione schermata)**.
4. Fare clic su **OK** per salvare le impostazioni.

Inserimento di annotazioni nella schermata mediante Strumenti MimioStudio



Gli Strumenti MimioStudio vengono utilizzati per inserire annotazioni nella schermata. Nella modalità Annotazione schermata sono disponibili tutte le funzioni di disegno e modifica degli oggetti di Strumenti MimioStudio.

Dopo aver selezionato uno strumento di disegno, tale strumento resta selezionato finché non si seleziona un altro strumento di disegno o lo strumento di selezione.

Per informazioni dettagliate sulla manipolazione degli oggetti, vedere Manipolazione di oggetti.





Nella modalità Annotazione schermata è possibile utilizzare tutte le funzionalità degli strumenti di disegno MimioStudio disponibili in Blocco note MimioStudio.

Per utilizzare la penna a mano libera



1. Fare clic sul pulsante **Penna** .
2. (Facoltativo) Per regolare lo spessore della linea, trascinare il dispositivo di scorrimento dello spessore.
3. (Facoltativo) Per regolare il colore della linea, procedere in uno dei seguenti modi:
 - Selezionare un colore nella Tavolozza dei colori.
 - Fare clic su , quindi selezionare un colore nella finestra di dialogo **Colore**.
 - Fare clic su , quindi selezionare un colore sullo schermo.

4. (Facoltativo) Per regolare la trasparenza della linea, fare clic sul pulsante **Trasparenza** () , quindi scegliere una percentuale di trasparenza.
5. Posizionare il cursore nel punto della pagina in cui si desidera creare il tratto.
6. Trascinare il cursore per disegnare i tratti.

Per utilizzare il pennello a mano libera

1. Fare clic sul pulsante **Pennello** ().
2. (Facoltativo) Per regolare lo spessore della linea, trascinare il dispositivo di scorrimento dello spessore.
3. (Facoltativo) Per regolare il colore della linea, procedere in uno dei seguenti modi:
 - Selezionare un colore nella Tavolozza dei colori.
 - Fare clic su , quindi selezionare un colore nella finestra di dialogo **Colore**.
 - Fare clic su , quindi selezionare un colore sullo schermo.
4. (Facoltativo) Per regolare la trasparenza della linea, fare clic sul pulsante **Trasparenza** () , quindi scegliere una percentuale di trasparenza.
5. Posizionare il cursore nel punto della pagina in cui si desidera iniziare a tracciare le pennellate.
6. Trascinare il cursore per tracciare le pennellate.



Per evidenziare una parte dello schermo







1. Fare clic sul pulsante **Evidenziatore** ().
2. (Facoltativo) Per regolare la larghezza dell'evidenziatore, trascinare il dispositivo di scorrimento dello spessore.
3. (Facoltativo) Per cambiare colore, procedere in uno dei seguenti modi:
 - Selezionare un colore nella Tavolozza dei colori.
 - Fare clic su , quindi selezionare un colore nella finestra di dialogo **Colore**.
 - Fare clic su , quindi selezionare un colore sullo schermo.
4. Posizionare il cursore nel punto della pagina che si desidera evidenziare.
5. Trascinare il cursore sull'area da evidenziare.

Per cancellare il tratto e l'evidenziazione

1. Fare clic sul pulsante **Gomma** ().
2. (Facoltativo) Per regolare lo spessore della gomma, trascinare il dispositivo di scorrimento dello spessore.
3. Trascinare il cursore sul tratto o sull'evidenziazione da cancellare.

Per aggiungere una linea o una forma







1. Fare clic sul tipo di linea o forma che si desidera aggiungere.
2. (Facoltativo) Per regolare lo spessore della linea o del contorno, trascinare il dispositivo di scorrimento dello spessore.
3. (Facoltativo) Per cambiare il colore della linea o del contorno, selezionare l'apposita casella, quindi procedere in uno dei seguenti modi:
 - Selezionare un colore nella Tavolozza dei colori.
 - Fare clic su , quindi selezionare un colore nella finestra di dialogo **Colore**.
 - Fare clic su , quindi selezionare un colore sullo schermo.





4. (Facoltativo) Per regolare il colore del riempimento, selezionare l'apposita casella, quindi procedere in uno dei seguenti modi:
 - Selezionare un colore nella Tavolozza dei colori.
 - Fare clic su , quindi selezionare un colore nella finestra di dialogo **Colore**.
 - Fare clic su , quindi selezionare un colore sullo schermo.
5. Per cambiare lo stile della linea o del contorno, fare clic su  e scegliere una delle seguenti opzioni:
 -  **Linea continua**
 -  **Linea tratteggiata**
 -  **Linea punteggiata**
6. (Facoltativo) Per regolare la trasparenza della linea o della forma, fare clic sul pulsante **Trasparenza** () , quindi scegliere una percentuale di trasparenza.
7. Posizionare il cursore nel punto della pagina in cui si desidera creare la linea o forma.
8. Trascinare il cursore per disegnare la linea o forma.

Per aggiungere testo formattato

1. Fare clic sul pulsante **Testo** ().
2. Posizionare il cursore nel punto della pagina in cui si desidera aggiungere il testo.
Per una casella di testo con larghezza fissa, posizionare il cursore nel punto della pagina in cui si desidera creare la casella di testo, quindi trascinare fino a raggiungere la larghezza desiderata.
3. Selezionare uno stile, una dimensione e un colore per il carattere nonché un'opzione di allineamento per il testo.
4. Immettere il testo desiderato nella casella di testo.

Per disegnare una forma

1. Fare clic sul pulsante **Riconoscimento forma** ().
2. (Facoltativo) Per regolare la larghezza del contorno, trascinare il dispositivo di scorrimento dello spessore.
3. (Facoltativo) Per cambiare il colore del contorno, selezionare l'apposita casella, quindi procedere in uno dei seguenti modi:
 - Selezionare un colore nella Tavolozza dei colori.
 - Fare clic su , quindi selezionare un colore nella finestra di dialogo **Colore**.
 - Fare clic su , quindi selezionare un colore sullo schermo.
4. (Facoltativo) Per regolare il colore del riempimento, selezionare l'apposita casella, quindi procedere in uno dei seguenti modi:
 - Selezionare un colore nella Tavolozza dei colori.
 - Fare clic su , quindi selezionare un colore nella finestra di dialogo **Colore**.
 - Fare clic su , quindi selezionare un colore sullo schermo.
5. Per cambiare lo stile della linea o del contorno, fare clic su  e scegliere una delle seguenti opzioni:

-  **Linea continua**
 -  **Linea tratteggiata**
 -  **Linea punteggiata**
6. (Facoltativo) Per regolare la trasparenza della forma, fare clic sul pulsante **Trasparenza** () , quindi scegliere una percentuale di trasparenza.
 7. Posizionare il cursore nel punto della pagina in cui si desidera creare la forma.
 8. Trascinare il cursore per disegnare la forma.
-  Lo strumento Riconoscimento forma consente di disegnare cerchi, ellissi, triangoli, rettangoli, quadrati e linee.

Eliminazione di tutte le annotazioni dalla schermata

Quando si disattiva la modalità Annotazione schermata, tutte le annotazioni vengono eliminate dalla schermata e vengono automaticamente memorizzate come istantanee. Per informazioni su come consultare e utilizzare le istantanee, vedere [Uso delle istantanee di Annotazioni schermata salvate](#).









Uso di Strumenti di testo MimioStudio per inserire testo in un'applicazione

Gli strumenti di testo MimioStudio consentono di inserire testo in caselle di immissione o pagine. Sono disponibili tre modalità per l'immissione di testo:





- La tastiera su schermo consente di immettere testo mediante un'applicazione che visualizza una tastiera sullo schermo.
 - La modalità Scrittura libera consente di immettere testo in qualsiasi punto della schermata. La grafia viene convertita automaticamente in testo e viene immessa nell'applicazione attiva.
-  La modalità Scrittura libera è disponibile solo in Windows XP a 32 bit.
- La modalità Riquadro scrittura consente di immettere testo in un piccolo riquadro di scrittura visualizzato sullo schermo. La grafia viene convertita automaticamente in testo e viene immessa nell'applicazione attiva.

Inoltre, Scrittura libera e Riquadro scrittura supportano funzioni di riconoscimento del tratto, per cui i tasti di scelta rapida scritti a mano vengono riconosciuti automaticamente come tasti di uso frequente.

Per accedere a Strumenti di testo MimioStudio

1. In Strumenti MimioStudio, fare clic sul pulsante **Applicazioni** () , quindi scegliere  (**Strumenti di testo**).
2. Fare clic con il pulsante destro del mouse sull'icona **Strumenti di testo** (,  o ) nell'area di notifica della barra delle applicazioni di Windows.
3. Scegliere lo strumento di testo che si desidera utilizzare.
 -  (**Tastiera**) per attivare la modalità Tastiera su schermo.
 -  **Scrittura libera**, per attivare la modalità Scrittura libera.
 -  **Riquadro scrittura**, per attivare la modalità Riquadro scrittura.

Per disattivare Strumenti di testo MimioStudio

- ▶ Procedere in uno dei seguenti modi:
 - Fare clic sull'icona **Strumenti di testo** (,  o ) nell'area di notifica della barra delle applicazioni.
 - In Strumenti MimioStudio, fare clic sul pulsante **Applicazioni** () , quindi scegliere  (**Strumenti di testo**).

Uso della Tastiera su schermo

Con la tastiera su schermo è possibile immettere il testo in qualsiasi applicazione.

Per usare la tastiera su schermo

1. Aprire la tastiera su schermo.
2. Fare clic nella casella di immissione testo o nella pagina in cui si desidera immettere il testo.
3. Premere i tasti virtuali della tastiera su schermo con il mouse o lo stilo MimioTeach.
Il testo verrà inserito nella casella di immissione o nella pagina selezionata.

Uso della Scrittura libera

Con la Scrittura libera è possibile immettere testo in caselle di immissione o pagine scrivendo in qualsiasi punto dello schermo con lo stilo MimioTeach mentre la modalità interattiva è attivata. È inoltre possibile utilizzare la modalità Scrittura libera con il proprio mouse o un'altra periferica di input dal computer.

 La modalità Scrittura libera è disponibile solo in Windows XP a 32 bit.

Per usare la modalità Scrittura libera

1. Avviare la Scrittura libera.
Vengono visualizzati i pulsanti su schermo per la Scrittura libera.
2. Fare clic nella casella di immissione testo o nella pagina in cui si desidera immettere il testo.
3. Scrivere in qualsiasi punto dello schermo utilizzando il mouse o lo stilo MimioTeach.
La grafia viene convertita automaticamente in testo e viene inserita nella casella di immissione o nella pagina selezionata.
4. Usare i pulsanti su schermo per i tasti usati di frequente.

Pulsante	Descrizione
	BACKSPACE
	INVIO
	TAB
	BARRA SPAZIATRICE

La modalità Scrittura libera supporta anche il riconoscimento del tratto per i tasti usati di frequente. Vedere Uso della funzione di riconoscimento del tratto.

Uso di Riquadro scrittura





Con Riquadro scrittura è possibile immettere testo mediante un piccolo riquadro di scrittura visualizzato sullo schermo utilizzando lo stilo MimioTeach mentre la modalità interattiva è attivata. È inoltre possibile utilizzare la modalità Riquadro scrittura con il proprio mouse o un'altra periferica di input dal computer.

Per usare Riquadro scrittura

1. Avviare il Riquadro scrittura.
Viene visualizzato il riquadro scrittura.
2. Fare clic nella casella di immissione testo o nella pagina in cui si desidera immettere il testo.
3. Scrivere nello spazio giallo del riquadro scrittura su schermo utilizzando il mouse o lo stilo MimioTeach.

La grafia viene convertita automaticamente in testo e viene inserita nella casella di immissione o nella pagina selezionata.

4. Usare i pulsanti su schermo per i tasti usati di frequente.





Pulsante	Descrizione
	BACKSPACE
	INVIO
	TAB
	BARRA SPAZIATRICE

La modalità Riquadro scrittura supporta anche il riconoscimento del tratto per i tasti usati di frequente. Vedere Uso della funzione di riconoscimento del tratto.

Uso della funzione di riconoscimento del tratto

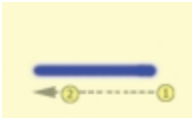
Con il riconoscimento del tratto, i collegamenti scritti a mano vengono riconosciuti automaticamente come tasti usati di frequente. Scrittura libera e Riquadro scrittura supportano il riconoscimento del tratto.

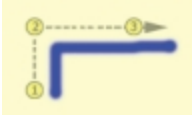
Nella seguente tabella viene descritto come tracciare linee per eseguire operazioni comuni.

Per premere	Procedere come indicato	
BACKSPACE	Tracciare una linea da destra a sinistra.	
INVIO	Tracciare una linea dall'alto verso il basso collegata a un'altra linea che va da destra verso sinistra.	
TAB	Tracciare una linea dal basso verso l'alto collegata a un'altra linea che va da sinistra verso destra.	
BARRA SPAZIATRICE	Tracciare una linea dall'alto verso il basso, collegata a un'altra linea che va da sinistra verso destra.	

Uso degli strumenti Browser Web, Calcolatrice e Ingrandisci

Strumenti MimioStudio include collegamenti per l'accesso agli strumenti Browser Web, Calcolatrice e Ingrandisci.

Per usare gli strumenti

1. Avviare Strumenti MimioStudio.
2. Fare clic sul pulsante **Applicazioni** (🗨️), scegliere **Altri strumenti** e selezionare uno degli strumenti seguenti:
 - Calcolatrice (🧮)
 - Ingrandisci (🔍)
 - Browser Web (🌐)

Registrazione di azioni e audio nella modalità interattiva

Registratore MimioStudio consente di registrare le proprie azioni in filmati in formato AVI con o senza audio. Per ulteriori informazioni sull'utilizzo di Registratore MimioStudio, vedere Registratore MimioStudio.

Manutenzione di MimioTeach

Per informazioni sulla pulizia, l'inserimento delle pile e il montaggio definitivo di MimioTeach, consultare gli argomenti seguenti.

- Pulizia di MimioTeach
- Inserimento delle pile
- Montaggio di MimioTeach su una lavagna non magnetica

Pulizia di MimioTeach

MimioTeach è stato creato per funzionare a lungo in modo ottimale, con una manutenzione minima.

Per una semplice pulizia di MimioTeach, si consiglia di usare:

- Un panno che non lascia pelucchi.
- Alcool isopropilico, detergente per piatti diluito o detergente per vetri diluito.
- ⚠ Se si utilizza detergente per vetri, verificare che non contenga ammoniaca.

Per pulire la barra e lo stilo MimioTeach

1. Scollegare il cavo USB dalla barra MimioTeach.
2. Passare il panno che non lascia pelucchi sulla superficie esterna della barra e dello stilo MimioTeach.
3. Rimuovere lo sporco e le ditate con una delle soluzioni detergenti sopra citate.
⚠ Evitare di versare liquidi su qualsiasi contatto di carica esposto. Fare in modo che i liquidi non penetrino nelle aperture dell'apparecchiatura.
4. Ricollegare il cavo USB.

Inserimento delle pile

MimioTeach viene alimentato mediante il cavo USB e l'adattatore di alimentazione in dotazione. In alternativa, MimioTeach può essere alimentato con tre pile di tipo AAA.

Per inserire le pile

1. Estrarre il coperchio del vano batteria esercitando una pressione verso il basso e facendolo scivolare verso l'esterno.
 2. Inserire tre pile di tipo AAA nel vano batteria.
 3. Richiudere il coperchio del vano.
- 📌 Togliere le pile dalla barra MimioTeach se si prevede di non utilizzarla per un periodo di tempo prolungato.

Montaggio di MimioTeach su una lavagna non magnetica

La barra MimioTeach può essere agganciata saldamente a qualsiasi tipo di lavagna magnetica. Se non si dispone di una lavagna magnetica, è possibile montare la barra MimioTeach sulla lavagna in uso servendosi delle piastre metalliche in dotazione.

- 📌 Se si installa sia MimioTeach, sia MimioCapture, è necessario montare MimioCapture prima di MimioTeach. Ciò garantisce il corretto posizionamento della barra MimioTeach. Per informazioni su come montare MimioCapture, vedere Montaggio di MimioCapture su una lavagna non magnetica.

Per montare MimioTeach su una lavagna non magnetica

1. Appoggiare le piastre metalliche contro la parte posteriore della barra MimioTeach, come indicato.
Le piastre devono essere inserite in modo che le rientranze combacino con quelle presenti sulla parte posteriore della barra MimioTeach.

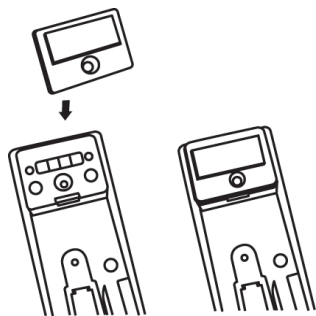

2. Rimuovere la protezione di carta dalle strisce adesive in modo da lasciare scoperta la parte adesiva.

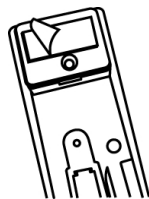

3. Far aderire la barra MimioTeach lungo il bordo inferiore sinistro della lavagna esercitando una forte pressione, come indicato.

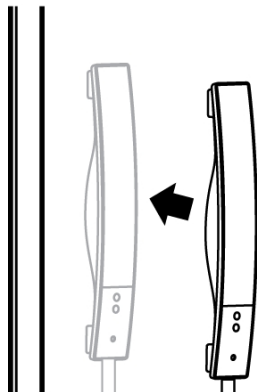

Mimio Interactive

Utilizzando Mimio Interactive con un proiettore, è possibile tenere lezioni e mostrare presentazioni direttamente sulla lavagna. Nella modalità interattiva di MimioStudio, lo spostamento del cursore sullo schermo viene controllato tramite il mouse Mimio Interactive, come con un normale mouse.

Contenuto della confezione

La confezione di Mimio Interactive contiene:

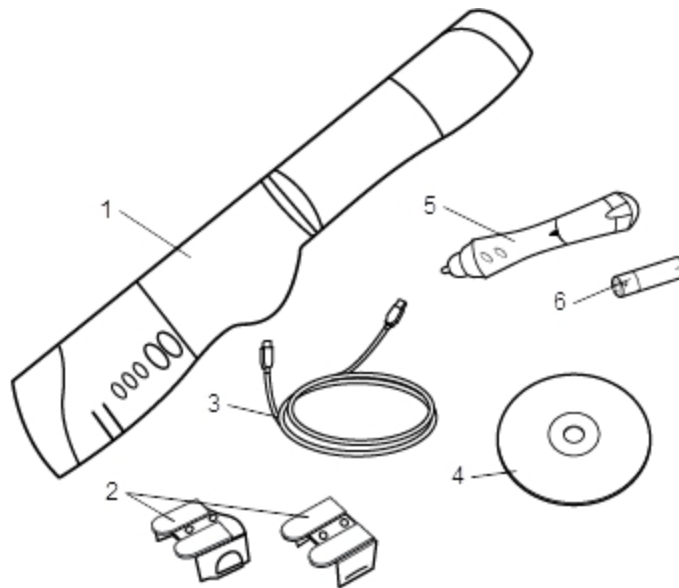

1	Barra Mimio Interactive	4	DVD MimioStudio
2	Supporti di montaggio	5	Mouse Mimio
3	Cavo USB	6	Pila AA

Se non si dispone di uno degli articoli sopra indicati, contattare l'assistenza clienti.

Informazioni su Mimio Interactive

È possibile utilizzare la barra e il mouse Mimio Interactive nella modalità interattiva di MimioStudio per tenere lezioni e mostrare presentazioni.

È inoltre possibile utilizzare la barra Mimio Interactive con Mimio Capture Kit per acquisire le annotazioni della lavagna in un'istanza di Blocco note MimioStudio. Per ulteriori

informazioni sull'utilizzo di Mimio Interactive con Mimio Capture Kit, vedere Mimio Capture Kit.

Nella figura seguente sono visualizzati i componenti principali di Mimio Interactive.

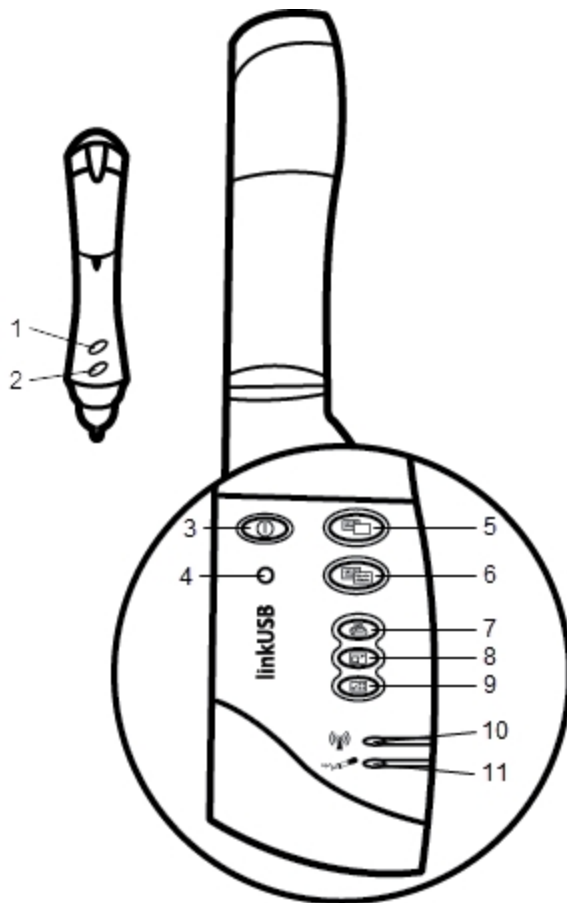

1	Pulsante A (clic destro)	7	Stampa pagina (strumento Riflettore)
2	Pulsante B (passaggio)	8	Ridimensiona finestra (strumento Tendina)
3	Pulsante di accensione/indicatore di stato	9	Modalità interattiva
4	Pulsante di acquisizione	10	Indicatore stato della trasmissione dati
5	Nuova pagina (Strumenti MimioStudio)	11	Indicatore dello stato della memoria
6	Copia pagina (modalità Annotazione)		

Indicatori di stato

Gli indicatori di stato indicano lo stato della barra Mimio Interactive.

Indicatore stato alimentazione

Disattivato	Nessuna alimentazione: il cavo di alimentazione/USB non è collegato, le batterie devono essere sostituite oppure Mimio Interactive è spento.
Verde fisso	Mimio Interactive riceve alimentazione.
Giallo fisso	Mimio Interactive riceve alimentazione: le pile hanno da una a cinque ore di autonomia residua.
Giallo lampeggiante	Mimio Interactive riceve alimentazione: le pile hanno meno di un'ora di autonomia residua.

Indicatori stato della trasmissione dati

Disattivato	La penna Mimio Capture Kit o il mouse Mimio Interactive non è in uso.
Verde fisso	La penna Mimio Capture Kit o il mouse Mimio Interactive è in uso.
Giallo fisso	La batteria della penna Mimio Capture Kit o del mouse Mimio Interactive è in esaurimento.

Indicatori dello stato della memoria

Disattivato	La memoria della barra Mimio Interactive è vuota.
Verde lampeggiante	È in corso il download dei dati dalla barra Mimio Interactive al computer.
Verde fisso	La quantità di memoria della barra Mimio Interactive utilizzata è inferiore all'80%.
Giallo fisso	La memoria della Mimio Interactive è utilizzata all'80% - 90% della capacità.
Giallo lampeggiante	La quantità di memoria della barra Mimio Interactive utilizzata corrisponde a oltre il 90% della capacità.

Informazioni su Mimio Wireless

È possibile utilizzare il modulo Mimio Wireless e il ricevitore wireless per la connessione wireless della barra Mimio Interactive al computer.

Nella figura seguente sono visualizzati i componenti principali di Mimio Wireless.

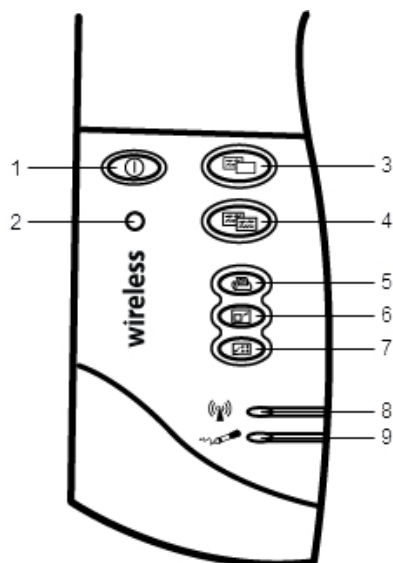

1	Pulsante di accensione/indicatore di stato	6	Ridimensiona finestra (strumento Tendina)
2	Pulsante di acquisizione	7	Modalità interattiva
3	Nuova pagina (Strumenti MimioStudio)	8	Indicatore dello stato del collegamento
4	Copia pagina (modalità Annotazione)	9	Indicatore stato della trasmissione dati
5	Stampa pagina (strumento Riflettore)		

Indicatori di stato

Gli indicatori di stato indicano lo stato della barra Mimio Interactive.

Indicatore stato alimentazione

Disattivato	Nessuna alimentazione: il cavo di alimentazione/USB non è collegato, le batterie devono essere sostituite oppure Mimio Interactive è spento.
Verde fisso	Mimio Interactive riceve alimentazione.
Giallo fisso	Mimio Interactive riceve alimentazione: le pile hanno da una a cinque ore di autonomia residua.
Giallo lampeggiante	Mimio Interactive riceve alimentazione: le pile hanno meno di un'ora di autonomia residua.

Indicatori dello stato del collegamento

Verde fisso	Mimio Interactive è connesso al ricevitore wireless.
Verde	Mimio Interactive stabilisce la connessione al ricevitore wireless.

lampeggiante	
Giallo fisso	Mimio Interactive non trova un ricevitore wireless disponibile.

Indicatori stato della trasmissione dati

Verde lampeggiante (lento)	La penna Mimio Capture Kit o il mouse Mimio Interactive non è in uso.
Verde lampeggiante (veloce)	La penna Mimio Capture Kit o il mouse Mimio Interactive è in uso.
Giallo fisso	La batteria della penna Mimio Capture Kit o del mouse Mimio Interactive è in esaurimento.

Informazioni su Strumenti MimioStudio

Con i vari strumenti di presentazione disponibili in Strumenti MimioStudio, è possibile focalizzare l'attenzione degli ascoltatori su un'area specifica dello schermo nascondendo le parti dello schermo superflue. È inoltre possibile annotare la schermata utilizzando gli strumenti di disegno disponibili per la funzione Annotazione schermata di Strumenti MimioStudio.

Per ulteriori informazioni su Strumenti MimioStudio, vedere [Uso della modalità Annotazione schermata](#).

Nella tabella seguente vengono descritti i componenti principali di Strumenti MimioStudio.

	Strumento di selezione		Zoom
	Penna		Pennello
	Testo		Evidenziatore
	Linea		Freccia fine
	Freccia inizio		Freccia bidirezionale
	Rettangolo		Ellisse
	Triangolo		Triangolo rettangolo
	Stella a cinque punte		Esagono
	Pentagono		Riconoscimento forma
	Gomma		Inserisci file
	Ritaglio schermata		Selezione colori
	Altri colori		Riempimento oggetto
	Colore contorno e riempimento		Dispositivo di scorrimento dello spessore
	Tavolozza dei colori		Linea continua
	Linea tratteggiata		Linea punteggiata
	Trasparenza		Galleria
	Applicazioni (vedere sotto)		Clic con il pulsante destro
	Modalità interattiva		Mouse
	Annotazione schermata		

Lo strumento Applicazioni consente di accedere alle funzionalità seguenti:

Tendina 

Riflettore 

Strumenti di testo 

Risposta rapida 

Registratore 

Visualizzatore 

Calcolatrice 

Ingrandisci 

Browser Web 

Introduzione a MimioStudio

Per informazioni sull'installazione e l'utilizzo di Mimio Interactive, consultare gli argomenti seguenti.

- Configurazione del mouse Mimio Interactive
- Configurazione della barra Mimio Interactive
- Configurazione di Mimio Wireless
- Impostazione della modalità interattiva

Configurazione del mouse Mimio Interactive

Il mouse Mimio Interactive è alimentato da una batteria AA.

Per configurare il mouse Mimio Interactive

1. Estrarre il coperchio del vano batteria esercitando una pressione verso il basso e facendolo scivolare verso l'esterno.

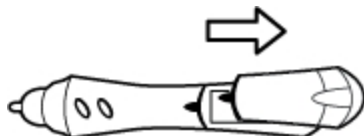

2. Inserire una batteria AA nel compartimento delle batterie.

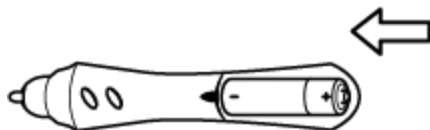

3. Richiudere il coperchio del vano.



Configurazione della barra Mimio Interactive

Mimio Interactive viene alimentato dal computer, mediante il cavo USB in dotazione.

- In alternativa, Mimio Interactive può essere alimentato con quattro pile di tipo AA. Per informazioni sull'uso delle pile per alimentare la barra Mimio Interactive, vedere Inserimento delle pile.

Per configurare la barra Mimio Interactive

1. Aprire la barra Mimio Interactive.



2. Inserire il cavo USB nella porta USB della barra Mimio Interactive.

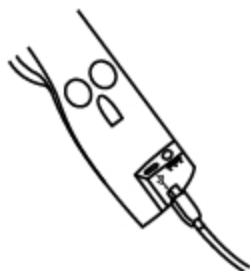

3. Connettere l'altra estremità del cavo USB a una porta USB disponibile del computer.
4. Posizionare la barra Mimio Interactive lungo il bordo sinistro della lavagna, come indicato.

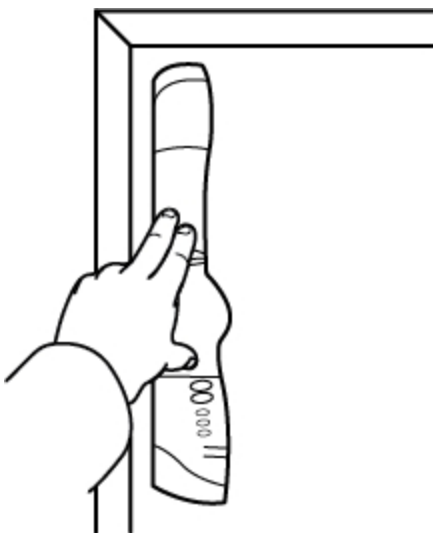

La barra Mimio Interactive può essere fissata a qualsiasi lavagna mediante le ventose poste sul retro della barra stessa.

- Se la barra Mimio Interactive viene utilizzata per periodi prolungati o ripetutamente nello stesso luogo, è consigliabile montarla con i supporti in dotazione. Per informazioni sul montaggio della barra mediante i supporti, vedere Montaggio di Mimio Capture Kit.

Configurazione di Mimio Wireless

Il modulo Mimio Wireless è già precollegato al ricevitore wireless in dotazione.

La barra Mimio Interactive viene alimentata mediante l'adattatore di alimentazione in dotazione.

- In alternativa, Mimio Interactive può essere alimentato con quattro pile di tipo AA. Per informazioni sull'uso delle pile per alimentare la barra Mimio Interactive, vedere Inserimento delle pile.

Per configurare Mimio Wireless

1. Premere il pulsante di rilascio sul retro della barra Mimio Interactive, quindi far scorrere il modulo linkUSB verso il basso per rimuoverlo.

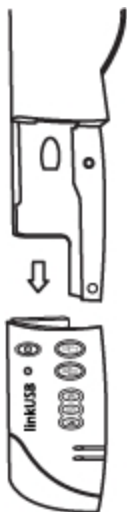

2. Fare scorrere il modulo Mimio Wireless sulla barra Mimio Interactive.

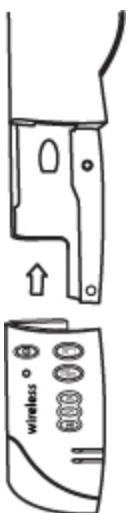

3. Inserire l'adattatore nel connettore di alimentazione in basso sulla barra Mimio Interactive.



4. Inserire l'altra estremità dell'adattatore in una presa di corrente.
5. Posizionare la barra Mimio Interactive lungo il bordo sinistro della lavagna, come indicato.

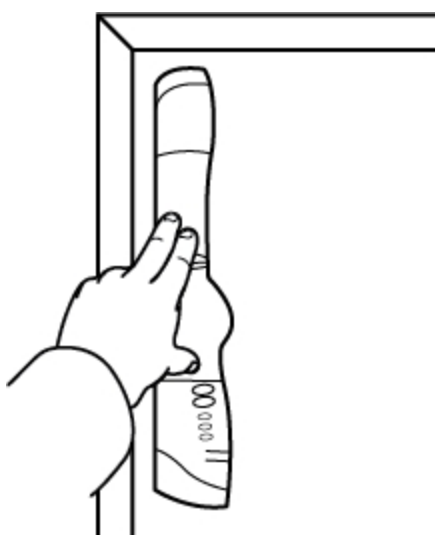

La barra Mimio Interactive può essere fissata a qualsiasi lavagna mediante le ventose poste sul retro della barra stessa.

6. Collegare il ricevitore wireless a una porta USB disponibile del computer.

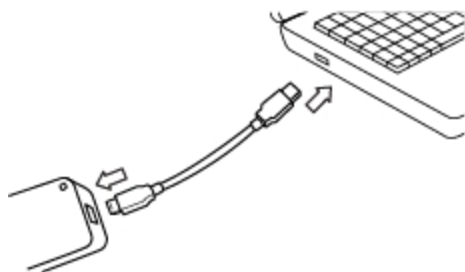

- Se la barra Mimio Interactive viene utilizzata per periodi prolungati o ripetutamente nello stesso luogo, è consigliabile montarla con i supporti in dotazione. Per informazioni sul montaggio della barra mediante i supporti, vedere Montaggio di Mimio Capture Kit.

Impostazione della modalità interattiva

La modalità interattiva di MimioStudio consente di tenere lezioni e mostrare presentazioni direttamente sulla lavagna.

Per utilizzare la modalità interattiva è necessario disporre di un proiettore, una lavagna abilitata per Mimio Interactive e un mouse Mimio Interactive. Tutti insieme, questi dispositivi formano un potente strumento per tenere lezioni e visualizzare presentazioni.

Proiezione della schermata

Se per una presentazione, ad esempio in formato PowerPoint, si utilizza Blocco note MimioStudio o un'altra applicazione, è possibile aprire il programma prima o dopo l'attivazione e la calibrazione della modalità interattiva.

Per avviare la modalità interattiva

1. Proiettare l'immagine della schermata attiva del computer sulla lavagna.
Per istruzioni su come proiettare l'immagine della schermata attiva, consultare la documentazione del proiettore.
2. Regolare l'immagine proiettata lasciando un margine di 5-8 cm tra il bordo dell'immagine proiettata e Mimio Interactive.

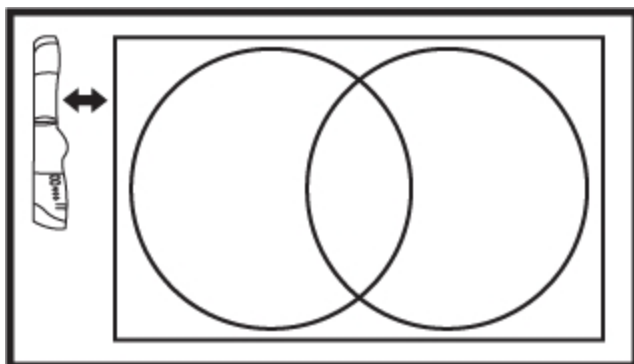

3. Fare clic con il mouse Mimio Interactive in un punto qualsiasi della lavagna.
La modalità interattiva viene avviata e viene visualizzata la schermata di calibrazione.

Per disattivare la modalità interattiva

- Procedere in uno dei seguenti modi:
 - Premere due volte il pulsante **Interattiva** (🖱️) della barra Mimio Interactive.
 - Avviare Strumenti MimioStudio, fare clic su **Interattiva** (🖱️) e quindi su **Esci**.
 - Avviare Impostazioni MimioStudio, selezionare **Interattiva** e fare clic su **Disattiva**.
Per informazioni su come accedere a Impostazioni MimioStudio, vedere Personalizzazione di MimioStudio.



Calibrazione della modalità interattiva

Ogni volta che si attiva la modalità interattiva, viene richiesto di eseguire la calibrazione con il mouse Mimio Interactive.

Per le lavagne e i proiettori installati in modo permanente, non è necessario ricalibrare la

Vedere Regolazione delle impostazioni della modalità interattiva.

Per calibrare la modalità interattiva

1. Se la schermata di calibrazione non viene visualizzata all'avvio della modalità interattiva, procedere in uno dei seguenti modi:
 - Premere il pulsante **Interattiva** () della barra Mimio Interactive.
 - Avviare Strumenti MimioStudio, fare clic sul pulsante **Interattiva** () , quindi fare clic su **Ricalibra**.
 - Avviare Impostazioni MimioStudio, selezionare **Interattiva** e fare clic su **Calibra**.
2. Sulla lavagna, toccare con il mouse Mimio Interactive il centro di ognuno dei nove bersagli di calibrazione.

Durante l'operazione, verificare che lo stilo sia perpendicolare alla superficie di scrittura. Il bersaglio scompare e viene visualizzato il bersaglio successivo.

Quando la schermata di calibrazione scompare, viene attivata la modalità interattiva.

Uso di Mimio Interactive

È possibile utilizzare la barra e lo stilo Mimio Interactive nella modalità interattiva di MimioStudio per tenere lezioni e mostrare presentazioni. Nella modalità interattiva di MimioStudio, lo spostamento del cursore sullo schermo viene controllato tramite il mouse Mimio Interactive, con modalità d'uso simili a quelle del mouse del computer.

Con i vari strumenti di presentazione disponibili in Strumenti MimioStudio è possibile focalizzare l'attenzione degli ascoltatori su un'area specifica dello schermo nascondendo le parti dello schermo superflue. È inoltre possibile annotare la schermata utilizzando gli strumenti di disegno disponibili per la funzione Annotazione schermata di Strumenti MimioStudio.

Uso del mouse Mimio Interactive

Nella modalità interattiva è possibile utilizzare il mouse Mimio Interactive per controllare la schermata e interagire con le applicazioni del computer dalla lavagna.

Nella seguente tabella viene descritto come utilizzare il mouse Mimio Interactive per controllare la schermata dalla lavagna.

Operazione	Procedere come indicato
Clic con il pulsante sinistro	Fare clic nell'area dell'immagine proiettata con la punta del mouse Mimio Interactive in corrispondenza della posizione desiderata.
Doppio clic con il pulsante sinistro	Fare clic due volte nell'area dell'immagine proiettata con la punta del mouse Mimio Interactive in corrispondenza della posizione desiderata.
Clic con il pulsante destro	<ol style="list-style-type: none"> 1. Posizionare il mouse Mimio Interactive nella posizione desiderata tenendolo il più vicino possibile alla lavagna senza che la tocchi. 2. Premere il pulsante A (concavo) del mouse Mimio Interactive.
Passaggio del mouse	<ol style="list-style-type: none"> 1. Posizionare il mouse Mimio Interactive nella posizione desiderata tenendolo il più vicino possibile alla lavagna senza che la tocchi. 2. Premere il pulsante B (convesso) del mouse Mimio Interactive. 3. Spostare il mouse Mimio Interactive nella posizione desiderata. 4. Rilasciare il pulsante B del mouse Mimio Interactive.

Per modificare le funzioni assegnate ai pulsanti del mouse Mimio Interactive, vedere Regolazione delle impostazioni della modalità interattiva.

Uso degli strumenti Tendina e Riflettore

Lo strumento Tendina e lo strumento Riflettore consentono di nascondere alcune parti della schermata per focalizzare l'attenzione degli alunni su una determinata area dello schermo.

Uso dello strumento Tendina

Lo strumento Tendina consente di oscurare parti della schermata mediante una *tendina*, che può essere spostata in alto, in basso, a sinistra o a destra nella schermata. In tal modo, si possono visualizzare elenchi puntati o altre informazioni in modo progressivo.

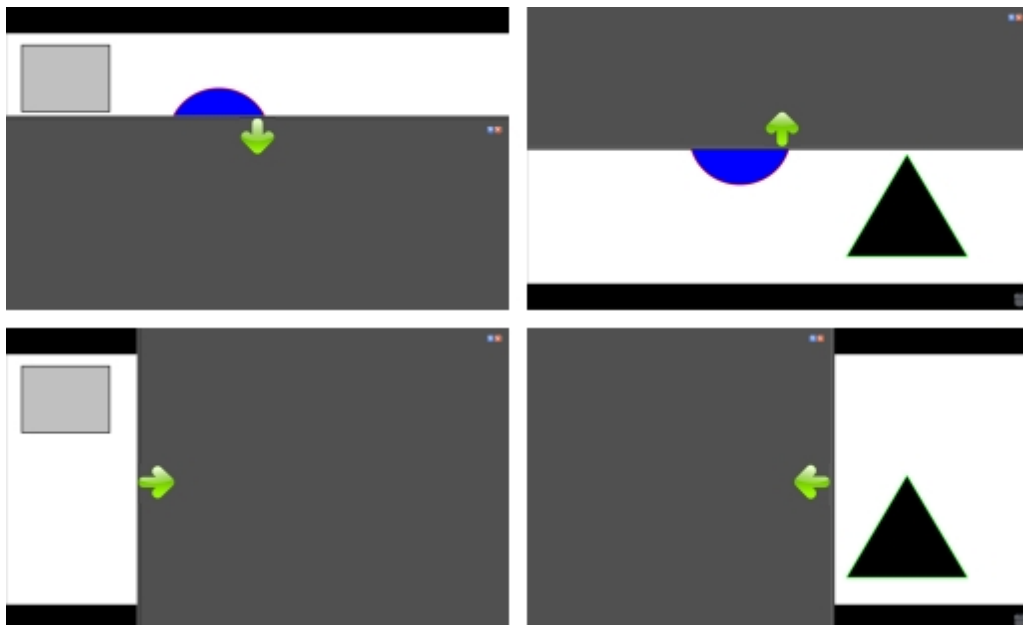

Per usare lo strumento Tendina

- ▶ Procedere in uno dei seguenti modi:
 - In Strumenti MimioStudio, fare clic sul pulsante **Applicazioni** (🔧), quindi scegliere **Tendina** (📄).
 - *(Solo modalità interattiva)* Premere il pulsante **Ridimensiona finestra** (🖱️) sulla barra Mimio Interactive.

Per regolare l'area visualizzata

- ▶ Fare clic all'interno dell'area oscurata e alzare, abbassare, spostare verso sinistra o verso destra la tendina per visualizzare una porzione maggiore o minore dell'immagine.

Per regolare la trasparenza dello strumento Tendina

1. Fare clic su **Trasparenza** e quindi su **Trasparenza**.
2. Nell'elenco **Trasparenza** scegliere una percentuale.
Con una trasparenza dello 0% l'area oscurata risulterà completamente opaca.

Uso dello strumento Riflettore

Lo strumento Riflettore consente di oscurare l'intera schermata tranne una piccola area. Ciò permette di focalizzare l'attenzione degli alunni su una determinata area dello schermo. È possibile modificare la forma, le dimensioni e la posizione dell'area del Riflettore.

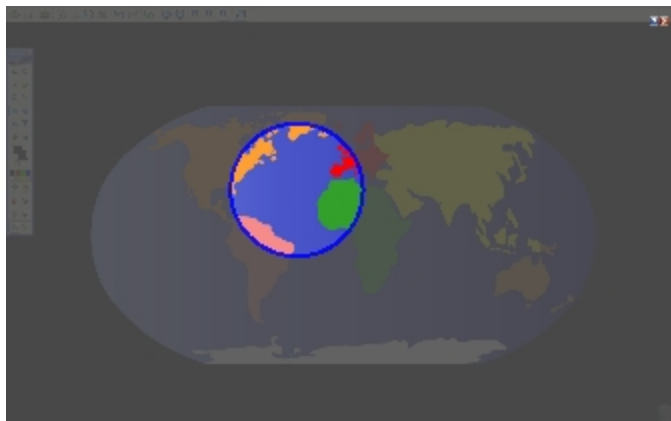

Per usare lo strumento Riflettore

1. Procedere in uno dei seguenti modi:
 - In Strumenti MimioStudio, fare clic sul pulsante **Applicazioni** (🔧), quindi scegliere **Riflettore** (📄).
 - *(Solo modalità interattiva)* Premere il pulsante **Stampa pagina** (🖨️) sulla barra Mimio Interactive.
2. Fare clic sull'area oscurata e trascinare il Riflettore nella posizione desiderata.

Per regolare la forma del Riflettore

1. Fare clic su **Forma**, quindi su **Forma**.
2. Nell'elenco **Forma**, scegliere una forma per il Riflettore.

Per ridimensionare il Riflettore

1. Fare clic su **Dimensioni**, quindi su **Dimensioni**.
2. Nell'elenco **Dimensioni**, scegliere le dimensioni del Riflettore.

-  Le dimensioni del Riflettore possono essere modificate anche trascinando il rispettivo bordo colorato fino a quando non raggiunge le dimensioni desiderate.

Per regolare la trasparenza del Riflettore

1. Fare clic su  e quindi su **Trasparenza**.
2. Nell'elenco **Trasparenza**, scegliere una percentuale di trasparenza.
Con una trasparenza dello 0% l'area oscurata risulterà completamente opaca.



Uso della modalità Annotazione schermata

La modalità Annotazione schermata consente di inserire annotazioni in applicazioni, pagine Web e immagini. Nella modalità Annotazione schermata viene visualizzato un bordo verde con un margine sfumato intorno alla schermata.

Quando si disattiva la modalità Annotazione schermata, tutte le annotazioni vengono eliminate dalla lavagna e vengono automaticamente archiviate nella cartella Annotazioni schermata di Galleria MimioStudio.

Attivazione della modalità Annotazione schermata



Per attivare la modalità Annotazione schermata

1. Procedere in uno dei seguenti modi:
 - In Strumenti MimioStudio, fare clic sul pulsante **Annotazione schermata** () per eseguire un fermo immagine della schermata corrente.
 - *(Solo modalità interattiva)* Premere il pulsante **Copia pagina** () sulla barra Mimio Interactive.



Viene visualizzato un bordo verde con un margine sfumato intorno alla schermata.

2. Aggiungere annotazioni alla schermata mediante Strumenti MimioStudio.
Nella modalità Annotazione schermata sono disponibili tutte le funzioni di disegno e modifica degli oggetti di Strumenti MimioStudio.

Per disattivare la modalità Annotazione schermata

- ▶ Procedere in uno dei seguenti modi:
 - In Strumenti MimioStudio, fare clic sul pulsante **Mouse** () per riattivare la schermata.
 - *(Solo modalità interattiva)* Premere il pulsante **Copia pagina** () sulla barra Mimio Interactive.

Per disattivare il bordo nella modalità Annotazione schermata

1. Fare clic con il pulsante destro del mouse su  nell'area di notifica della barra delle applicazioni, quindi scegliere  (**Impostazioni**).
2. Selezionare  (**Blocco note**) nella finestra di dialogo **Impostazioni MimioStudio**.
3. In **Impostazioni generali**, deselezionare la casella di controllo **Attiva bordo schermo intero (solo Annotazione schermata)**.
4. Fare clic su **OK** per salvare le impostazioni.

Inserimento di annotazioni nella schermata mediante Strumenti MimioStudio





Gli Strumenti MimioStudio vengono utilizzati per inserire annotazioni nella schermata. Nella modalità Annotazione schermata sono disponibili tutte le funzioni di disegno e modifica degli oggetti di Strumenti MimioStudio.

Dopo aver selezionato uno strumento di disegno, tale strumento resta selezionato finché non si seleziona un altro strumento di disegno o lo strumento di selezione.





Per informazioni dettagliate sulla manipolazione degli oggetti, vedere Manipolazione di oggetti.

Nella modalità Annotazione schermata è possibile utilizzare tutte le funzionalità degli strumenti di disegno MimioStudio disponibili in Blocco note MimioStudio.

Per utilizzare la penna a mano libera



1. Fare clic sul pulsante **Penna** .
2. (Facoltativo) Per regolare lo spessore della linea, trascinare il dispositivo di scorrimento dello spessore.
3. (Facoltativo) Per regolare il colore della linea, procedere in uno dei seguenti modi:
 - Selezionare un colore nella Tavolozza dei colori.
 - Fare clic su , quindi selezionare un colore nella finestra di dialogo **Colore**.
 - Fare clic su , quindi selezionare un colore sullo schermo.
4. (Facoltativo) Per regolare la trasparenza della linea, fare clic sul pulsante **Trasparenza** () , quindi scegliere una percentuale di trasparenza.
5. Posizionare il cursore nel punto della pagina in cui si desidera creare il tratto.
6. Trascinare il cursore per disegnare i tratti.

Per utilizzare il pennello a mano libera

1. Fare clic sul pulsante **Pennello** () .
2. (Facoltativo) Per regolare lo spessore della linea, trascinare il dispositivo di scorrimento dello spessore.
3. (Facoltativo) Per regolare il colore della linea, procedere in uno dei seguenti modi:
 - Selezionare un colore nella Tavolozza dei colori.
 - Fare clic su , quindi selezionare un colore nella finestra di dialogo **Colore**.
 - Fare clic su , quindi selezionare un colore sullo schermo.
4. (Facoltativo) Per regolare la trasparenza della linea, fare clic sul pulsante **Trasparenza** () , quindi scegliere una percentuale di trasparenza.
5. Posizionare il cursore nel punto della pagina in cui si desidera iniziare a tracciare le pennellate.
6. Trascinare il cursore per tracciare le pennellate.

Per evidenziare una parte dello schermo









1. Fare clic sul pulsante **Evidenziatore** () .
2. (Facoltativo) Per regolare la larghezza dell'evidenziatore, trascinare il dispositivo di scorrimento dello spessore.

3. (Facoltativo) Per cambiare colore, procedere in uno dei seguenti modi:
 - Selezionare un colore nella Tavolozza dei colori.
 - Fare clic su , quindi selezionare un colore nella finestra di dialogo **Colore**.
 - Fare clic su , quindi selezionare un colore sullo schermo.
4. Posizionare il cursore nel punto della pagina che si desidera evidenziare.
5. Trascinare il cursore sull'area da evidenziare.

Per cancellare il tratto e l'evidenziazione

1. Fare clic sul pulsante **Gomma** .
2. (Facoltativo) Per regolare lo spessore della gomma, trascinare il dispositivo di scorrimento dello spessore.
3. Trascinare il cursore sul tratto o sull'evidenziazione da cancellare.

Per aggiungere una linea o una forma

1. Fare clic sul tipo di linea o forma che si desidera aggiungere.
2. (Facoltativo) Per regolare lo spessore della linea o del contorno, trascinare il dispositivo di scorrimento dello spessore.
3. (Facoltativo) Per cambiare il colore della linea o del contorno, selezionare l'apposita casella, quindi procedere in uno dei seguenti modi:
 - Selezionare un colore nella Tavolozza dei colori.
 - Fare clic su , quindi selezionare un colore nella finestra di dialogo **Colore**.
 - Fare clic su , quindi selezionare un colore sullo schermo.
4. (Facoltativo) Per regolare il colore del riempimento, selezionare l'apposita casella, quindi procedere in uno dei seguenti modi:
 - Selezionare un colore nella Tavolozza dei colori.
 - Fare clic su , quindi selezionare un colore nella finestra di dialogo **Colore**.
 - Fare clic su , quindi selezionare un colore sullo schermo.
5. Per cambiare lo stile della linea o del contorno, fare clic su  e scegliere una delle seguenti opzioni:
 -  **Linea continua**
 -  **Linea tratteggiata**
 -  **Linea punteggiata**
6. (Facoltativo) Per regolare la trasparenza della linea o della forma, fare clic sul pulsante **Trasparenza** , quindi scegliere una percentuale di trasparenza.
7. Posizionare il cursore nel punto della pagina in cui si desidera creare la linea o forma.
8. Trascinare il cursore per disegnare la linea o forma.











Per aggiungere testo formattato

1. Fare clic sul pulsante **Testo** .
2. Posizionare il cursore nel punto della pagina in cui si desidera aggiungere il testo.

Per una casella di testo con larghezza fissa, posizionare il cursore nel punto della pagina in cui si desidera creare la casella di testo, quindi trascinare fino a raggiungere la larghezza desiderata.

3. Selezionare uno stile, una dimensione e un colore per il carattere nonché un'opzione di allineamento per il testo.
4. Immettere il testo desiderato nella casella di testo.

Per disegnare una forma

1. Fare clic sul pulsante **Riconoscimento forma** ()
 2. (Facoltativo) Per regolare la larghezza del contorno, trascinare il dispositivo di scorrimento dello spessore.
 3. (Facoltativo) Per cambiare il colore del contorno, selezionare l'apposita casella, quindi procedere in uno dei seguenti modi:
 - Selezionare un colore nella Tavolozza dei colori.
 - Fare clic su , quindi selezionare un colore nella finestra di dialogo **Colore**.
 - Fare clic su , quindi selezionare un colore sullo schermo.
 4. (Facoltativo) Per regolare il colore del riempimento, selezionare l'apposita casella, quindi procedere in uno dei seguenti modi:
 - Selezionare un colore nella Tavolozza dei colori.
 - Fare clic su , quindi selezionare un colore nella finestra di dialogo **Colore**.
 - Fare clic su , quindi selezionare un colore sullo schermo.
 5. Per cambiare lo stile della linea o del contorno, fare clic su  e scegliere una delle seguenti opzioni:
 -  **Linea continua**
 -  **Linea tratteggiata**
 -  **Linea punteggiata**
 6. (Facoltativo) Per regolare la trasparenza della forma, fare clic sul pulsante **Trasparenza** () , quindi scegliere una percentuale di trasparenza.
 7. Posizionare il cursore nel punto della pagina in cui si desidera creare la forma.
 8. Trascinare il cursore per disegnare la forma.
-  Lo strumento Riconoscimento forma consente di disegnare cerchi, ellissi, triangoli, rettangoli, quadrati e linee.

Eliminazione di tutte le annotazioni dalla schermata

Quando si disattiva la modalità Annotazione schermata, tutte le annotazioni vengono eliminate dalla schermata e vengono automaticamente memorizzate come istantanee. Per informazioni su come consultare e utilizzare le istantanee, vedere Uso delle istantanee di Annotazioni schermata salvate.









Uso di Strumenti di testo MimioStudio per inserire testo in un'applicazione

Gli strumenti di testo MimioStudio consentono di inserire testo in caselle di immissione o pagine. Sono disponibili tre modalità per l'immissione di testo:





- La tastiera su schermo consente di immettere testo mediante un'applicazione che visualizza una tastiera sullo schermo.
- La modalità Scrittura libera consente di immettere testo in qualsiasi punto della schermata. La grafia viene convertita automaticamente in testo e viene immessa nell'applicazione attiva.
-  La modalità Scrittura libera è disponibile solo in Windows XP a 32 bit.
- La modalità Riquadro scrittura consente di immettere testo in un piccolo riquadro di scrittura visualizzato sullo schermo. La grafia viene convertita automaticamente in testo e viene immessa nell'applicazione attiva.

Inoltre, Scrittura libera e Riquadro scrittura supportano funzioni di riconoscimento del tratto, per cui i tasti di scelta rapida scritti a mano vengono riconosciuti automaticamente come tasti di uso frequente.

Per accedere a Strumenti di testo MimioStudio

1. In Strumenti MimioStudio, fare clic sul pulsante **Applicazioni** , quindi scegliere  (**Strumenti di testo**).
2. Fare clic con il pulsante destro del mouse sull'icona **Strumenti di testo** ,  o  nell'area di notifica della barra delle applicazioni di Windows.
3. Scegliere lo strumento di testo che si desidera utilizzare.
 -  (**Tastiera**) per attivare la modalità Tastiera su schermo.
 -  **Scrittura libera**, per attivare la modalità Scrittura libera.
 -  **Riquadro scrittura**, per attivare la modalità Riquadro scrittura.

Per disattivare Strumenti di testo MimioStudio

- ▶ Procedere in uno dei seguenti modi:
 - Fare clic sull'icona **Strumenti di testo** ,  o  nell'area di notifica della barra delle applicazioni.
 - In Strumenti MimioStudio, fare clic sul pulsante **Applicazioni** , quindi scegliere  (**Strumenti di testo**).

Uso della Tastiera su schermo

Con la tastiera su schermo è possibile immettere il testo in qualsiasi applicazione.

Per usare la tastiera su schermo

1. Aprire la tastiera su schermo.
2. Fare clic nella casella di immissione testo o nella pagina in cui si desidera immettere il testo.
3. Premere i tasti virtuali della tastiera su schermo con il mouse o Mimio Interactive.
Il testo verrà inserito nella casella di immissione o nella pagina selezionata.





Uso della Scrittura libera

Con la Scrittura libera è possibile immettere testo in caselle di immissione o pagine scrivendo in qualsiasi punto dello schermo con il mouse Mimio Interactive mentre la modalità interattiva è attivata. È inoltre possibile utilizzare la modalità Scrittura libera con il proprio mouse o un'altra periferica di input dal computer.

-  La modalità Scrittura libera è disponibile solo in Windows XP a 32 bit.

Per usare la modalità Scrittura libera

1. Avviare la Scrittura libera.
Vengono visualizzati i pulsanti su schermo per la Scrittura libera.
2. Fare clic nella casella di immissione testo o nella pagina in cui si desidera immettere il testo.
3. Scrivere in qualsiasi punto dello schermo utilizzando il mouse Mimio Interactive.
La grafia viene convertita automaticamente in testo e viene inserita nella casella di immissione o nella pagina selezionata.
4. Usare i pulsanti su schermo per i tasti usati di frequente.

Pulsante	Descrizione
	BACKSPACE
	INVIO
	TAB
	BARRA SPAZIATRICE





La modalità Scrittura libera supporta anche il riconoscimento del tratto per i tasti usati di frequente. Vedere Uso della funzione di riconoscimento del tratto.

Uso di Riquadro scrittura

Con Riquadro scrittura è possibile immettere testo mediante un piccolo riquadro di scrittura visualizzato sullo schermo utilizzando il mouse Mimio Interactive mentre la modalità interattiva è attivata. È inoltre possibile utilizzare la modalità Riquadro scrittura con il proprio mouse o un'altra periferica di input dal computer.

Per usare Riquadro scrittura

1. Avviare il Riquadro scrittura.
Viene visualizzato il riquadro scrittura.
2. Fare clic nella casella di immissione testo o nella pagina in cui si desidera immettere il testo.
3. Scrivere nello spazio giallo del riquadro scrittura su schermo utilizzando il mouse Mimio Interactive.
La grafia viene convertita automaticamente in testo e viene inserita nella casella di immissione o nella pagina selezionata.
4. Usare i pulsanti su schermo per i tasti usati di frequente.





Pulsante	Descrizione
	BACKSPACE
	INVIO
	TAB
	BARRA SPAZIATRICE

La modalità Riquadro scrittura supporta anche il riconoscimento del tratto per i tasti usati di frequente. Vedere Uso della funzione di riconoscimento del tratto.

Uso della funzione di riconoscimento del tratto

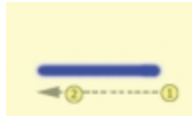
Con il riconoscimento del tratto, i collegamenti scritti a mano vengono riconosciuti automaticamente come tasti usati di frequente. Scrittura libera e Riquadro scrittura supportano il riconoscimento del tratto.

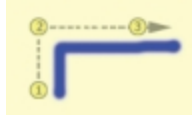



Nella seguente tabella viene descritto come tracciare linee per eseguire operazioni comuni.

Per premere	Procedere come indicato	
BACKSPACE	Tracciare una linea da destra a sinistra.	
INVIO	Tracciare una linea dall'alto verso il basso collegata a un'altra linea che va da destra verso sinistra.	
TAB	Tracciare una linea dal basso verso l'alto collegata a un'altra linea che va da sinistra verso destra.	
BARRA SPAZIATRICE	Tracciare una linea dall'alto verso il basso, collegata a un'altra linea che va da sinistra verso destra.	

Uso degli strumenti Browser Web, Calcolatrice e Ingrandisci

Strumenti MimioStudio include collegamenti per l'accesso agli strumenti Browser Web, Calcolatrice e Ingrandisci.

Per usare gli strumenti

1. Avviare Strumenti MimioStudio.
2. Fare clic sul pulsante **Applicazioni** () , scegliere **Altri strumenti** e selezionare uno degli strumenti seguenti:
 - Calcolatrice ()
 - Ingrandisci ()
 - Browser Web ()

Registrazione di azioni e audio nella modalità interattiva

Registratore MimioStudio consente di registrare le proprie azioni in filmati in formato AVI con o senza audio. Per ulteriori informazioni sull'utilizzo di Registratore MimioStudio, vedere Registratore MimioStudio.

Manutenzione di Mimio Interactive

Per informazioni sulla pulizia, l'inserimento delle pile e il montaggio definitivo di Mimio Interactive, consultare gli argomenti seguenti.

- Pulizia di Mimio Interactive
- Inserimento delle pile
- Montaggio definitivo di Mimio Interactive

Pulizia di Mimio Interactive

Mimio Interactive è stato creato per funzionare a lungo in modo ottimale, con una manutenzione minima.

Per una semplice pulizia di Mimio Interactive, si consiglia di usare:

- Un panno che non lascia pelucchi.
- Alcool isopropilico, detergente per piatti diluito o detergente per vetri diluito.
 Se si utilizza detergente per vetri, verificare che non contenga ammoniaca.

Per pulire la barra e il mouse Mimio Interactive

1. Se necessario, scollegare il cavo USB dalla barra Mimio Interactive.
2. Passare il panno che non lascia pelucchi sulla superficie esterna della barra e del mouse Mimio Interactive.
3. Rimuovere lo sporco e le ditate con una delle soluzioni detergenti sopra citate.
 Evitare di versare liquidi su qualsiasi contatto di carica esposto. Fare in modo che i liquidi non penetrino nelle aperture dell'apparecchiatura.
4. Ricollegare il cavo USB.

Inserimento delle pile

Mimio Interactive viene alimentato mediante il cavo USB e l'adattatore di alimentazione in dotazione. In alternativa, Mimio Interactive può essere alimentato con quattro pile di tipo AA.

Per inserire le pile

1. Estrarre il coperchio del vano batteria esercitando una pressione verso il basso e facendolo scivolare verso l'esterno.
 2. Inserire quattro pile AA nel vano.
 3. Richiudere il coperchio del vano.
-  Togliere le pile dalla barra Mimio Interactive se si prevede di non utilizzarla per un periodo di tempo prolungato.

Montaggio definitivo di Mimio Interactive

La barra Mimio Interactive può essere fissata a qualsiasi lavagna mediante le ventose poste sul retro della barra stessa. Se la barra Mimio Interactive viene utilizzata per periodi prolungati o ripetutamente nello stesso luogo, è consigliabile montarla con i supporti in dotazione.

Per montare Mimio Interactive in modo definitivo

1. Fissare i supporti di montaggio in corrispondenza delle ventose sul retro della barra Mimio Interactive.

Assicurarsi che vengano alloggiati correttamente nelle rientranze ai lati della barra Mimio Interactive.

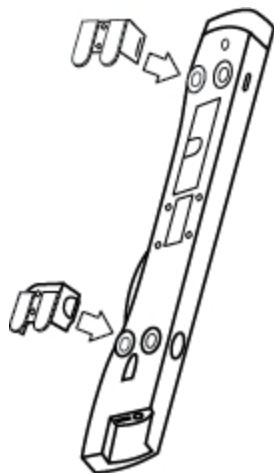

2. Rimuovere la protezione di carta dalle strisce adesive in modo da lasciare scoperta la parte adesiva.

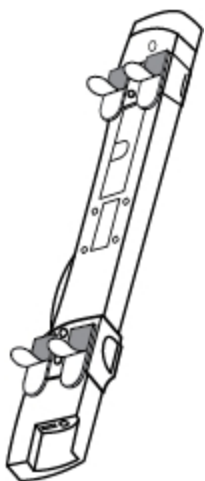

3. Far aderire la barra Mimio Interactive lungo il bordo superiore sinistro della lavagna esercitando una forte pressione, come indicato.

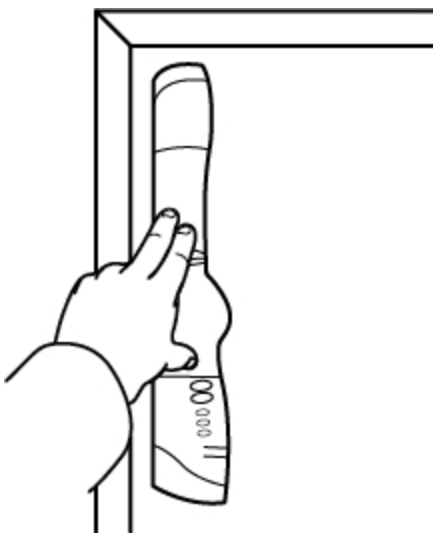

Capitolo 5

MimioCapture

MimioCapture può essere utilizzato con una lavagna abilitata per MimioTeach al fine di registrare note e disegni sulla lavagna. Nella modalità Acquisizione tratto di MimioStudio è possibile scrivere note e disegnare sulla lavagna mediante le penne MimioCapture. Le note verranno automaticamente acquisite in un'istanza di Blocco note MimioStudio.

Contenuto della confezione

La confezione di MimioCapture contiene:

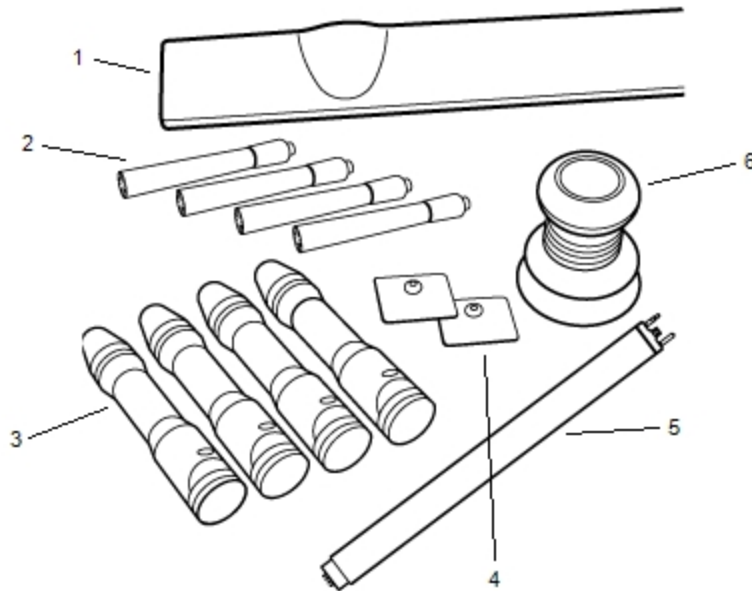

1	Base MimioCapture	4	Piastre di montaggio
2	Pennarelli a secco Expo (4)	5	Barra di connessione
3	Penne MimioCapture (4)	6	Cancellino MimioCapture

Se non si dispone di uno degli articoli sopra indicati, contattare l'assistenza clienti.

Informazioni su MimioCapture

MimioCapture include quattro penne e un cancellino per le annotazioni sulla lavagna abilitata per MimioTeach. La base MimioCapture consente di riporre e caricare le penne e il

cancellino. Con i pulsanti disponibili sulla base MimioCapture è inoltre possibile eseguire alcune operazioni di uso frequente.

Nella figura seguente sono visualizzati i componenti principali di MimioCapture.

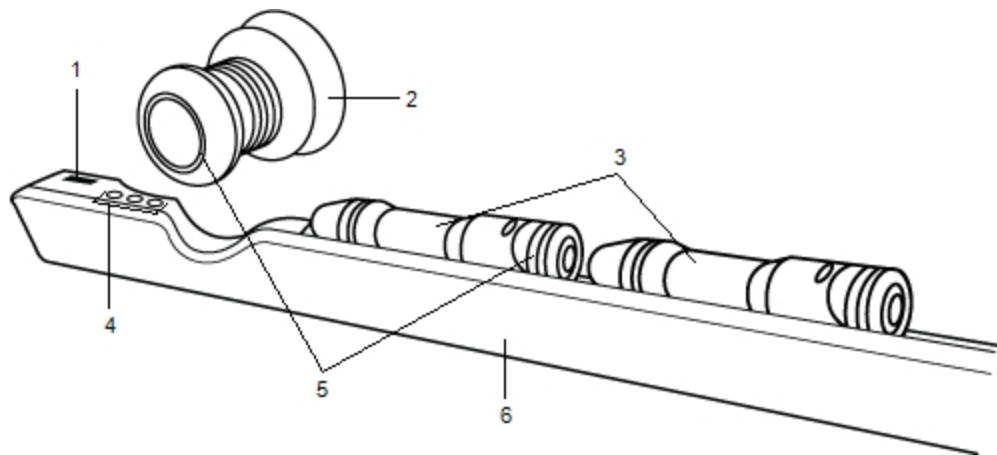

1	Porta della barra di connessione	4	Pulsanti di acquisizione
2	Cancellino MimioCapture	5	Indicatori di stato
3	Penne MimioCapture	6	Base di ricarica

Indicatori di stato

Gli indicatori di stato segnalano visivamente lo stato di ogni penna MimioCapture e del cancellino MimioCapture.

Disattivato	La penna o il cancellino MimioCapture non sono alimentati. Quando la penna o il cancellino sono in uso, l'indicatore di stato è spento.
Giallo	La batteria della penna o del cancellino MimioCapture si sta esaurendo. È necessario ricaricarla.
Verde fisso	La penna o il cancellino MimioCapture sono in carica.

Informazioni su Blocco note MimioStudio

Le note scritte alla lavagna con MimioCapture possono essere salvate automaticamente in Blocco note MimioStudio. Dopo aver memorizzato le informazioni in Blocco note, è possibile salvare l'istanza di Blocco note nel formato di file INK di MimioStudio o in numerosi altri formati.

Per ulteriori informazioni sull'utilizzo di Blocco note MimioStudio, vedere Uso di Blocco note MimioStudio.

Introduzione a MimioStudio

MimioCapture si collega direttamente a MimioTeach, garantendo un'integrazione completa con il software MimioStudio. Per poter avviare l'acquisizione del tratto digitale, è necessario configurare la base MimioCapture, le penne MimioCapture e il cancellino MimioCapture, nonché Blocco note MimioStudio.

Configurazione della base MimioCapture

La base MimioCapture viene alimentata mediante il cavo USB e l'adattatore di alimentazione forniti con MimioTeach. La barra MimioTeach si collega alla base MimioCapture mediante la barra di connessione fornita con MimioCapture.

Per eseguire il collegamento

1. Rimuovere la barra MimioTeach dalla lavagna.
2. Scollegare il cavo USB dalla barra MimioTeach.

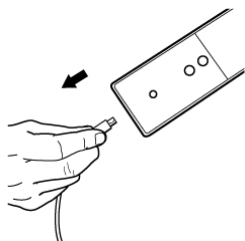

3. Inserire il cavo USB nella porta USB della base MimioCapture.

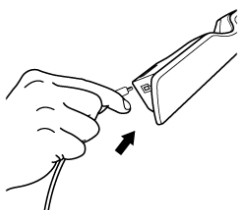

4. Posizionare la base MimioCapture lungo il bordo inferiore sinistro della lavagna, come indicato.

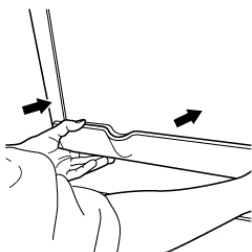

La base MimioCapture può essere agganciata saldamente a qualsiasi tipo di lavagna magnetica. Per informazioni su come montare la base su una lavagna non magnetica, vedere Montaggio di MimioCapture su una lavagna non magnetica.

5. Collegare la barra di connessione alla base MimioCapture, come indicato.

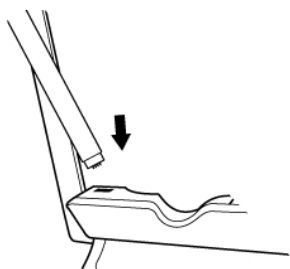

6. Collegare l'altra estremità della barra di connessione alla barra MimioTeach, come indicato.

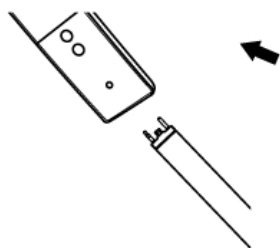

7. Posizionare nuovamente la barra MimioTeach lungo la parte sinistra della lavagna.

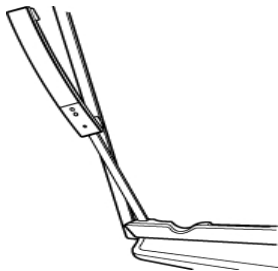

Configurazione delle penne MimioCapture

MimioCapture viene fornito completo di quattro penne MimioCapture colorate e quattro pennarelli a secco Expo®. Per poter utilizzare MimioCapture, è necessario configurare le penne MimioCapture.

Ogni penna MimioCapture è alimentata da una batteria ricaricabile agli ioni di litio, che si carica ogni volta che la penna viene inserita nella base MimioCapture.

Per configurare le penne MimioCapture

1. Sollevare e tirare verso l'esterno la linguetta in plastica presente nella parte superiore della penna per attivare la batteria ricaricabile.

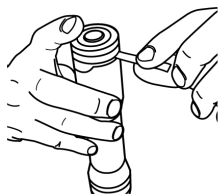

2. Premere il pulsante sul lato della penna e separare la parte superiore della penna dal corpo.

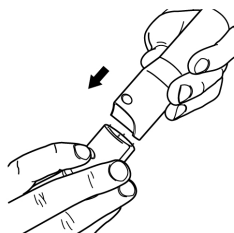

3. Inserire un pennarello a secco Expo® colorato nel corpo di una penna di colore corrispondente.

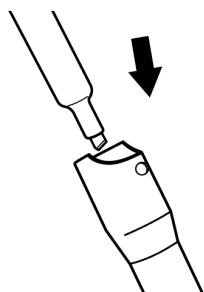

4. Rimontare la parte superiore della penna sul corpo.

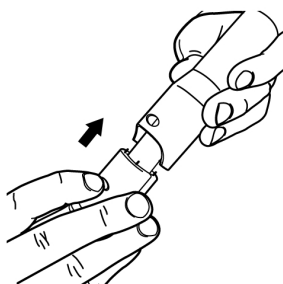

5. Apporre il cappuccio alla penna.

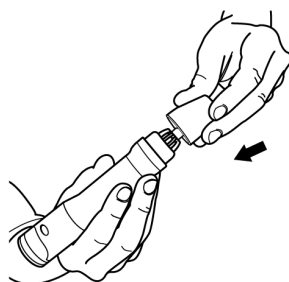

Configurazione del cancellino MimioCapture

Il cancellino MimioCapture è alimentato da una batteria ricaricabile agli ioni di litio, che si carica ogni volta che il cancellino viene inserito nella base MimioCapture.

Per configurare il cancellino MimioCapture

- ▶ Sollevare e tirare verso l'esterno la linguetta in plastica presente nella parte superiore del cancellino per attivare la batteria ricaricabile.

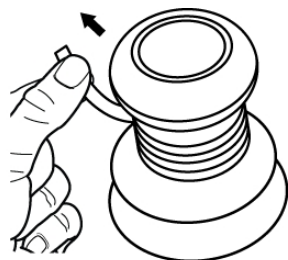

Carica delle penne e del cancellino

Le penne MimioCapture e il cancellino MimioCapture si ricaricano rapidamente quando vengono inseriti nella base MimioCapture.

Per caricare le penne e il cancellino

- ▶ Inserire le penne e il cancellino negli appositi alloggiamenti della base MimioCapture.

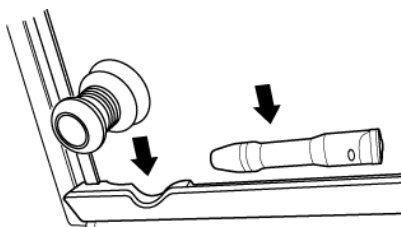

Quando la penna o il cancellino sono in fase di carica, l'indicatore di stato emette una luce verde fissa.

Configurazione di Blocco note MimioStudio per l'acquisizione



Per poter avviare l'acquisizione di tratto digitale, è necessario effettuare prima quanto segue:

- Impostare le dimensioni della lavagna in Impostazioni MimioStudio.
- Avviare la modalità Acquisizione tratto di MimioStudio.

Impostazione delle dimensioni della lavagna

Per poter avviare l'acquisizione di tratto digitale, è necessario impostare le dimensioni della lavagna in Impostazioni MimioStudio. Le dimensioni predefinite sono 96"x48".

Per impostare le dimensioni della superficie di un dispositivo MimioCapture

1. Fare clic con il pulsante destro del mouse su  nell'area di notifica della barra delle applicazioni, quindi scegliere  (**Impostazioni**).
Viene visualizzata la finestra di dialogo Impostazioni MimioStudio.
2. Fare clic su  (**Acquisizione tratto**).
3. Se al computer sono collegate più barre MimioTeach, scegliere quella di cui si desidera modificare le dimensioni dall'elenco **Dispositivo**.
4. Procedere in uno dei seguenti modi:
 - Scegliere una combinazione di dimensioni dall'elenco **Dimensioni superficie**.
 - Nell'elenco **Dimensioni superficie**, scegliere **Personalizzate**, quindi immettere i valori desiderati nelle caselle **Larghezza** e **Altezza**.

- Fare clic su **Ridimensiona automaticamente**, quindi toccare con uno stilo MimioCapture il punto della lavagna indicato nella finestra di dialogo **Ridimensiona automaticamente**.

Avvio della modalità Acquisizione tratto

Nella modalità Acquisizione tratto di MimioStudio è possibile scrivere note sulla lavagna e acquisirle immediatamente in Blocco note MimioStudio.

Per avviare la modalità Acquisizione tratto

- ▶ Appoggiare la punta di una penna MimioCapture qualsiasi alla lavagna.
Si aprirà automaticamente una nuova istanza di Blocco note per l'acquisizione delle note.

Uso di MimioCapture

È possibile utilizzare MimioCapture in combinazione con MimioTeach, senza un proiettore, per la memorizzazione di note e disegni presenti sulla lavagna. Questa funzione viene denominata acquisizione del tratto digitale.

Acquisizione di tratto digitale

Nella modalità Acquisizione tratto le note vengono acquisite automaticamente in un'istanza di Blocco note MimioStudio. È possibile utilizzare i pulsanti disponibili sulla base MimioCapture per inserire una nuova pagina di Blocco note, inserire una copia della pagina corrente in Blocco note o stampare la pagina corrente di Blocco note.

Per acquisire tratto digitale

1. Se la barra MimioTeach non è attiva, attivarla.
2. Scrivere o disegnare sulla lavagna con le penne MimioCapture.
Viene aperta automaticamente una nuova istanza di Blocco note e inizia l'acquisizione del tratto digitale.
3. Aggiungere, copiare e stampare le pagine desiderate mediante i pulsanti disponibili sulla base MimioCapture.

Scrittura e disegno di tratto digitale

Nella modalità Acquisizione tratto, le penne e il cancellino MimioCapture vengono utilizzati per disegnare oggetti sulla lavagna e cancellarli.

Per impostazione predefinita il colore registrato corrisponde al colore della penna MimioCapture, indipendentemente dal colore del pennarello inserito.

-  Lo stilo MimioTeach può essere utilizzato esclusivamente nella modalità interattiva; in modalità Acquisizione tratto non funziona.

Per disegnare tratto digitale

1. Scegliere una delle penne colorate MimioCapture.
2. Disegnare sulla lavagna con la penna.

Mantenere la penna in una posizione perpendicolare alla lavagna entro un raggio di 15 gradi per garantire la corretta acquisizione dei dati.

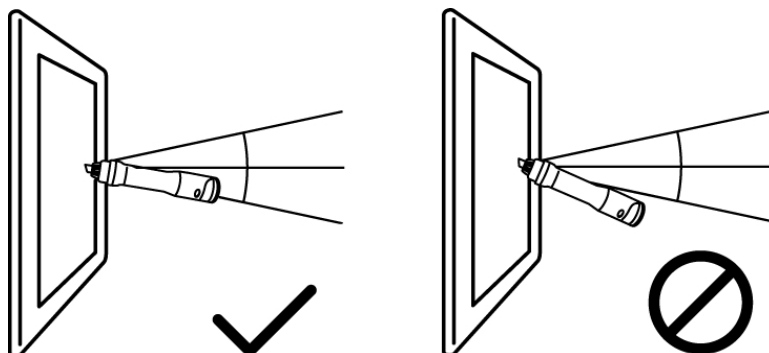

Per cancellare il tratto digitale

- Cancellare il tratto dalla lavagna utilizzando il cancellino MimioCapture. Per garantire che i dati vengano cancellati con precisione, mantenere la superficie del cancellino appoggiata alla lavagna.



Aggiunta, copia e stampa di pagine di Blocco note

È possibile utilizzare i pulsanti sulla base MimioCapture per accedere in tutta semplicità alle funzioni disponibili direttamente dalla lavagna, nonché per inserire una nuova pagina di Blocco note, inserire una copia della pagina corrente in Blocco note o stampare la pagina corrente di Blocco note.

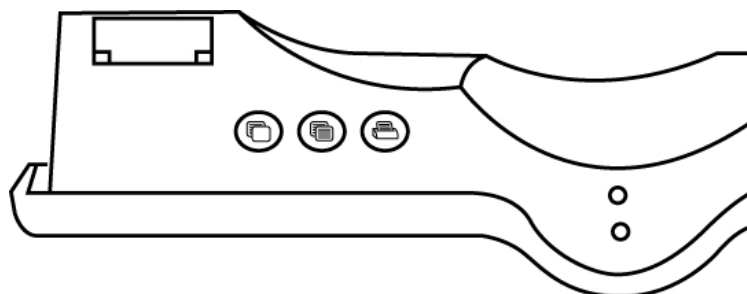
Nella figura seguente sono visualizzati i pulsanti sulla base MimioCapture.



Nella tabella seguente vengono descritte le funzioni dei pulsanti sulla base MimioCapture.

	Nuova pagina	Consente di inserire una nuova pagina in Blocco note MimioStudio.
	Copia pagina	Consente di inserire un duplicato della pagina corrente in Blocco note MimioStudio.
	Stampa pagina	Consente di stampare la pagina corrente.

Manutenzione di MimioCapture

Per informazioni su come pulire e riporre MimioCapture, nonché sul relativo montaggio su una lavagna non magnetica, consultare gli argomenti seguenti.

- Pulizia di MimioCapture
- Montaggio di MimioCapture su una lavagna non magnetica

Pulizia di MimioCapture

MimioCapture è stato creato per funzionare a lungo in modo ottimale, con una manutenzione minima.

Per una semplice pulizia di MimioCapture, si consiglia di usare:

- Un panno che non lascia pelucchi.
 - Alcool isopropilico, detergente per piatti diluito o detergente per vetri diluito.
- ⚠ Se si utilizza detergente per vetri, verificare che non contenga ammoniaca.

Per pulire MimioCapture

1. Scollegare il cavo di alimentazione e la barra di connessione.
 2. Passare il panno che non lascia pelucchi sulla superficie esterna della base, delle penne e del cancellino MimioCapture.
 3. Rimuovere lo sporco e le ditate con una delle soluzioni detergenti sopra citate.
- ⚠ Evitare di versare liquidi su qualsiasi contatto di carica esposto. Fare in modo che i liquidi non penetrino nelle aperture dell'apparecchiatura.
4. Ricollegare il cavo di alimentazione e la barra di connessione.

Montaggio di MimioCapture su una lavagna non magnetica

La base MimioCapture può essere agganciata saldamente a qualsiasi tipo di lavagna magnetica. Se non si dispone di una lavagna magnetica, è possibile montare la base MimioCapture sulla lavagna in uso servendosi delle piastre metalliche in dotazione.

Per montare MimioCapture su una lavagna non magnetica

1. Appoggiare le piastre metalliche contro la parte posteriore della base MimioCapture, come indicato.

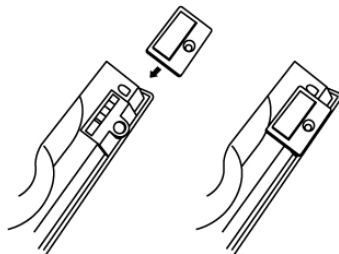

- Le piastre devono essere inserite in modo che le rientranze combacino con quelle presenti sulla parte posteriore della base MimioCapture.
2. Rimuovere la protezione di carta dalle strisce adesive in modo da lasciare scoperta la parte adesiva.

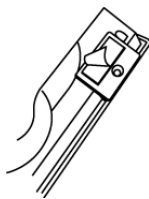

3. Far aderire la base MimioCapture lungo il bordo inferiore sinistro della lavagna esercitando una forte pressione, come indicato.

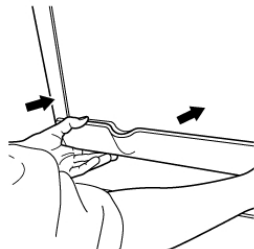

Capitolo 6

Mimio Capture Kit

Mimio Capture Kit può essere utilizzato con una lavagna abilitata per Mimio Interactive al fine di registrare note e disegni sulla lavagna. Nella modalità Acquisizione tratto di MimioStudio è possibile scrivere note e disegnare sulla lavagna mediante le penne Mimio Capture Kit. Le note verranno automaticamente acquisite in un'istanza di Blocco note MimioStudio.

Contenuto della confezione

La confezione di Mimio Capture Kit contiene:

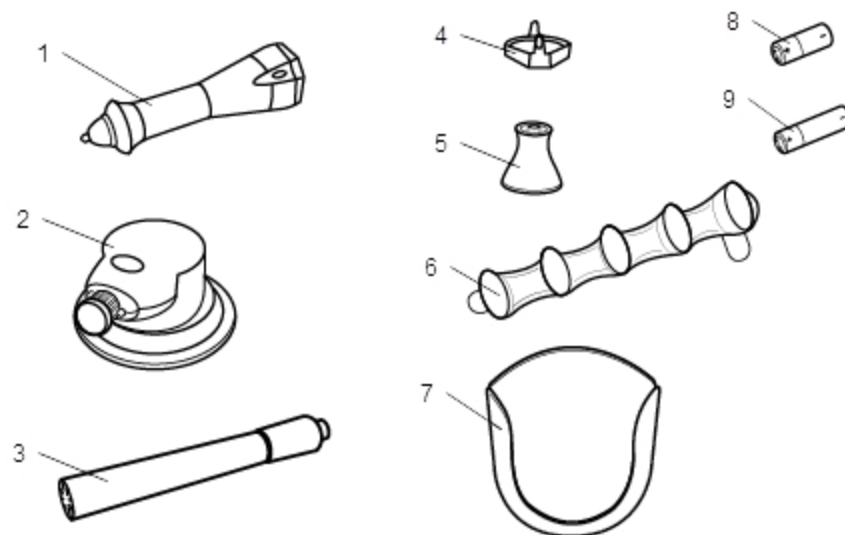

1	Penne Mimio Capture Kit (4)	6	Supporto penne Mimio Capture Kit
2	Cancellino Mimio Capture Kit	7	Supporto cancellino Mimio Capture Kit
3	Pennarelli Expo (4)	8	Batterie N-cell (4)
4	Tappi colorati (8)	9	Batteria AAA
5	Cappucci delle penne Mimio Capture Kit (4)		

Se non si dispone di uno degli articoli sopra indicati, contattare l'assistenza clienti.

Informazioni su Mimio Capture Kit

Mimio Capture Kit include quattro penne e un cancellino per le annotazioni sulla lavagna abilitata per Mimio Interactive. Il supporto penne e il supporto cancellino consentono di riporre le penne e il cancellino.

Nella figura seguente sono visualizzati i componenti principali di Mimio Capture Kit.

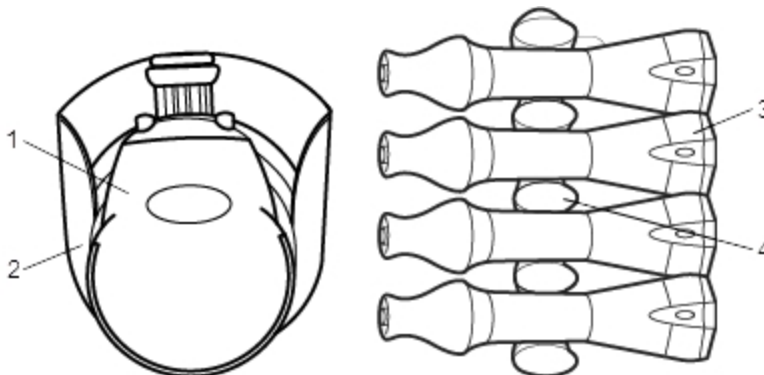

1	Cancellino Mimio Capture Kit	3	Penne Mimio Capture Kit
2	Supporto cancellino Mimio Capture Kit	4	Supporto penne Mimio Capture Kit

Informazioni su Blocco note MimioStudio

Le note scritte alla lavagna con Mimio Capture Kit possono essere salvate automaticamente in Blocco note MimioStudio. Dopo aver memorizzato le informazioni in Blocco note, è possibile salvare l'istanza di Blocco note nel formato di file INK di MimioStudio o in numerosi altri formati.

- La barra Mimio Interactive è in grado di acquisire e salvare il tratto anche quando non è connessa al computer. Vedere Download del tratto digitale per ulteriori informazioni sull'acquisizione e il download di tratto digitale per una sessione offline.

Per ulteriori informazioni sull'utilizzo di Blocco note MimioStudio, vedere Uso di Blocco note MimioStudio.

Introduzione a MimioStudio

Mimio Capture Kit si collega direttamente a Mimio Interactive, garantendo un'integrazione completa con il software MimioStudio. Per poter avviare l'acquisizione del tratto digitale, è necessario configurare le penne Mimio Capture Kit e il cancellino Mimio Capture Kit, nonché Blocco note MimioStudio.

Configurazione delle penne Mimio Capture Kit

Mimio Capture Kit viene fornito completo di quattro penne Mimio Capture Kit colorate, quattro pennarelli a secco Expo® e otto tappi colorati. Per poter utilizzare Mimio Capture Kit, è necessario configurare le penne Mimio Capture Kit.

Ogni penna Mimio Capture Kit è alimentata da una batteria N-cell.

Per configurare le penne Mimio Capture Kit

1. Ruotare senza forzare ed estrarre la parte superiore della penna Mimio Capture Kit per separarla dal corpo.

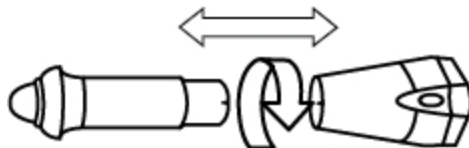

2. Premere i punti colorati sui lati della penna e tirare per rimuovere il tappo colorato.

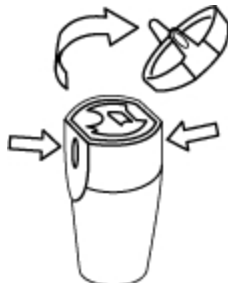

3. Inserire la batteria N-cell nella penna Mimio Capture Kit.



4. Reinscrivere il tappo colorato, allineando la molla del tappo con la batteria.



5. Inserire nel corpo della penna un pennarello a secco Expo® di colore corrispondente a quello del tappo colorato.

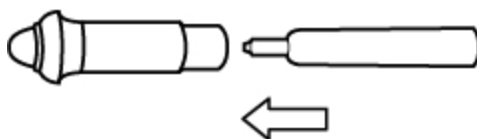

6. Allineare la freccia sul corpo della penna con la freccia sulla parte superiore della penna.

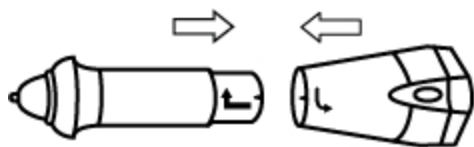

7. Unire le due parti della penna, quindi ruotare per bloccarle.

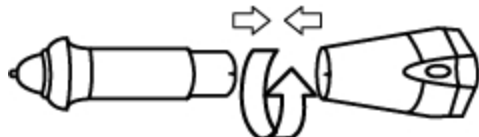

8. Apporre il cappuccio alla penna.



Configurazione del cancellino Mimio Capture Kit

Il cancellino Mimio Capture Kit è alimentato da una batteria AA.

Per configurare il cancellino Mimio Capture Kit

1. Premere leggermente i lati del cancellino e sollevare il coperchio del vano batterie per rimuoverlo.

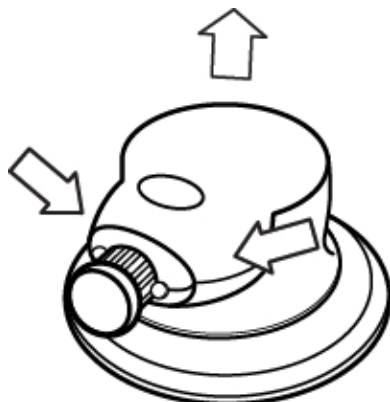

2. Inserire la batteria nel vano.

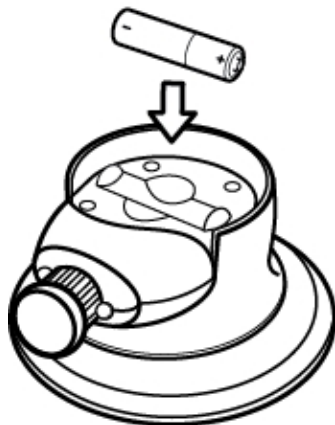

3. Richiudere il coperchio del vano.

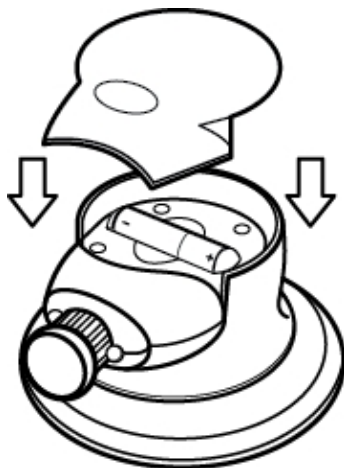

Configurazione di Blocco note MimioStudio per l'acquisizione



Per poter avviare l'acquisizione di tratto digitale, è necessario effettuare prima quanto segue:

- Impostare le dimensioni della lavagna in Impostazioni MimioStudio.
- Avviare la modalità Acquisizione tratto di MimioStudio.

Impostazione delle dimensioni della lavagna

Per poter avviare l'acquisizione di tratto digitale, è necessario impostare le dimensioni della lavagna in Impostazioni MimioStudio. Le dimensioni predefinite sono 96"x48".

Per impostare le dimensioni della superficie di un dispositivo Mimio Interactive

1. Fare clic con il pulsante destro del mouse su  nell'area di notifica della barra delle applicazioni, quindi scegliere  (**Impostazioni**).
- Viene visualizzata la finestra di dialogo Impostazioni MimioStudio.
2. Fare clic su  (**Acquisizione tratto**).
 3. Se al computer sono collegate più barre Mimio Interactive, scegliere quella di cui si desidera modificare le dimensioni dall'elenco **Dispositivo**.
 4. Procedere in uno dei seguenti modi:
 - Scegliere una combinazione di dimensioni dall'elenco **Dimensioni superficie**.
 - Nell'elenco **Dimensioni superficie**, scegliere **Personalizzate**, quindi immettere i valori desiderati nelle caselle **Larghezza** e **Altezza**.
 - Fare clic su **Ridimensiona automaticamente**, quindi toccare con uno stilo Mimio Capture Kit il punto della lavagna indicato nella finestra di dialogo **Ridimensiona automaticamente**.

Avvio della modalità Acquisizione tratto

Nella modalità Acquisizione tratto di MimioStudio è possibile scrivere note sulla lavagna e acquisirle immediatamente in Blocco note MimioStudio.

-  La barra Mimio Interactive è in grado di acquisire e salvare il tratto anche quando non è connessa al computer. È tuttavia necessario che la barra Mimio Interactive sia

alimentata con batterie o con un adattatore di corrente. Vedere Download del tratto digitale per ulteriori informazioni sull'acquisizione e il download di tratto digitale per una sessione offline.

Per avviare la modalità Acquisizione tratto

- ▶ Appoggiare la punta di una penna Mimio Capture Kit qualsiasi alla lavagna. Si aprirà automaticamente una nuova istanza di Blocco note per l'acquisizione delle note.

Uso di Mimio Capture Kit

È possibile utilizzare Mimio Capture Kit in combinazione con Mimio Interactive, senza un proiettore, per la memorizzazione di note e disegni presenti sulla lavagna. Questa funzione viene denominata acquisizione del tratto digitale.

Acquisizione di tratto digitale

Nella modalità Acquisizione tratto le note vengono acquisite automaticamente in un'istanza di Blocco note MimioStudio. È possibile utilizzare i pulsanti disponibili sulla barra Mimio Interactive per inserire una nuova pagina di Blocco note, inserire una copia della pagina corrente in Blocco note o stampare la pagina corrente di Blocco note.

-  La barra Mimio Interactive è in grado di acquisire e salvare il tratto anche quando non è connessa al computer. Vedere Download del tratto digitale per ulteriori informazioni sull'acquisizione e il download di tratto digitale per una sessione offline.

Per acquisire tratto digitale

1. Se la barra Mimio Interactive non è attiva, attivarla.
2. Scrivere o disegnare sulla lavagna con le penne Mimio Capture Kit. Viene aperta automaticamente una nuova istanza di Blocco note e inizia l'acquisizione del tratto digitale.
3. Aggiungere, copiare e stampare le pagine desiderate mediante i pulsanti disponibili sulla barra Mimio Interactive.

Scrittura e disegno di tratto digitale

Nella modalità Acquisizione tratto, le penne e il cancellino Mimio Capture Kit vengono utilizzati per disegnare oggetti sulla lavagna e cancellarli.

Per impostazione predefinita il colore registrato corrisponde al colore del tappo colorato presente sulla penna Mimio Capture Kit, indipendentemente dal colore del pennarello inserito.

-  Il mouse Mimio Interactive può essere utilizzato esclusivamente nella modalità interattiva; in modalità Acquisizione tratto non funziona.

Per disegnare tratto digitale

1. Scegliere una delle penne Mimio Capture Kit.
2. Disegnare sulla lavagna con la penna.

Mantenere la penna in una posizione perpendicolare alla lavagna entro un raggio di 15 gradi per garantire la corretta acquisizione dei dati.

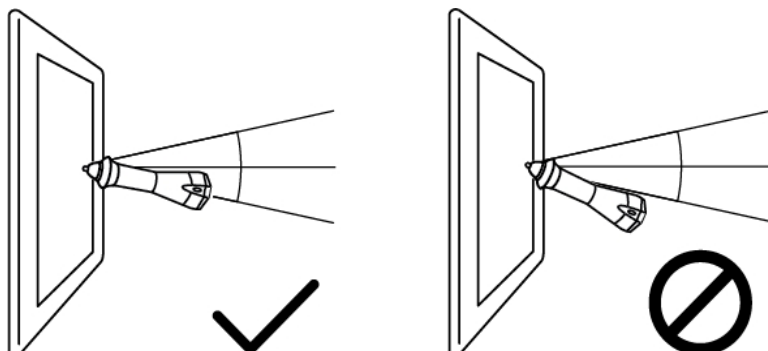

Per cancellare il tratto digitale

- Cancellare il tratto dalla lavagna utilizzando il cancellino Mimio Capture Kit. Per garantire che i dati vengano cancellati con precisione, mantenere la superficie del cancellino appoggiata alla lavagna.



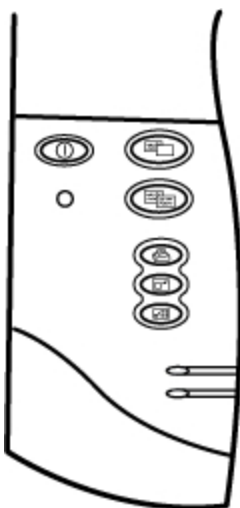

Aggiunta, copia e stampa di pagine di Blocco note

Nella modalità Acquisizione tratto, è possibile utilizzare i pulsanti della barra Mimio Interactive per accedere rapidamente alle funzioni direttamente dalla lavagna, nonché per inserire una nuova pagina di Blocco note, inserire una copia della pagina corrente in Blocco note o stampare la pagina corrente di Blocco note.

Nella figura seguente sono visualizzati i pulsanti della barra Mimio Interactive.



Nella tabella seguente vengono descritte le funzioni dei pulsanti della barra Mimio Interactive.

	Nuova pagina	Consente di inserire una nuova pagina in Blocco note MimioStudio.
	Copia pagina	Consente di inserire un duplicato della pagina corrente in Blocco note MimioStudio.
	Stampa pagina	Consente di stampare la pagina corrente.
	Ridimensiona finestra	ingrandisce o riduce a icona la finestra di Blocco note MimioStudio.
	Interattiva	Disattiva la modalità Acquisizione tratto e attiva la Modalità interattiva

Download del tratto digitale

La barra Mimio Interactive consente di registrare e salvare il tratto digitale anche quando non è collegata al computer. È quindi possibile scaricare il tratto digitale in Blocco note MimioStudio per la stampa, la modifica o la distribuzione.

- Quando la barra Mimio Interactive non è collegata al computer mediante cavo USB, deve essere alimentata da batterie o da un adattatore di alimentazione.

Per scaricare tratto digitale

- Connettere la barra Mimio Interactive al computer.
- Procedere in uno dei seguenti modi:
 - Se il dispositivo è configurato per il download automatico del tratto digitale (impostazione predefinita), aprire un nuovo file di Blocco note MimioStudio. Viene avviato automaticamente il download del tratto.
 - Se il dispositivo è configurato per il download automatico del tratto digitale, aprire un nuovo file di Blocco note MimioStudio e fare doppio clic su  Scarica tratto nella barra di stato.

Manutenzione di Mimio Capture Kit

Per informazioni su come pulire, riporre e montare Mimio Capture Kit, consultare gli argomenti seguenti.

- Pulizia di Mimio Capture Kit
- Montaggio di Mimio Capture Kit

Pulizia di Mimio Capture Kit

Mimio Capture Kit è stato creato per funzionare a lungo in modo ottimale, con una manutenzione minima.

Per una semplice pulizia di Mimio Capture Kit, si consiglia di usare:

- Un panno che non lascia pelucchi.
- Alcool isopropilico, detergente per piatti diluito o detergente per vetri diluito.
⚠ Se si utilizza detergente per vetri, verificare che non contenga ammoniaca.

Per pulire Mimio Capture Kit

1. Passare il panno che non lascia pelucchi sulla superficie esterna delle penne e del cancellino Mimio Capture Kit.
2. Rimuovere lo sporco e le ditate con una delle soluzioni detergenti sopra citate.
⚠ Fare in modo che i liquidi non penetrino nelle aperture dell'apparecchiatura.

Montaggio di Mimio Capture Kit

I supporti per penne e cancellino di Mimio Capture Kit si applicano con facilità a ogni tipo di lavagna.

Per montare il supporto per le penne Mimio Capture Kit

1. Rimuovere la protezione di carta dalle strisce adesive sul retro del supporto, in modo da lasciare scoperta la parte adesiva.



2. Tenendo il supporto per le penne Mimio Capture Kit in posizione verticale, farlo aderire con una forte pressione alla lavagna, come indicato.

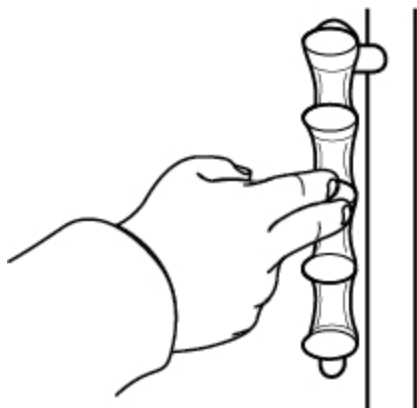

3. Inserire le penne Mimio Capture Kit nel supporto quando non vengono utilizzate.

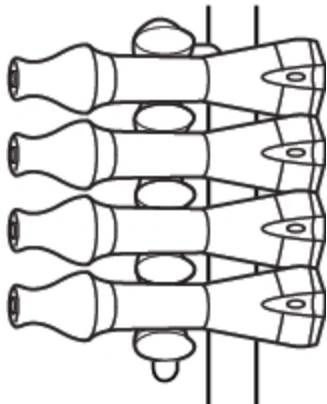

Per montare il supporto per il cancellino Mimio Capture Kit

1. Rimuovere la protezione di carta dalle strisce adesive sul retro del supporto, in modo da lasciare scoperta la parte adesiva.

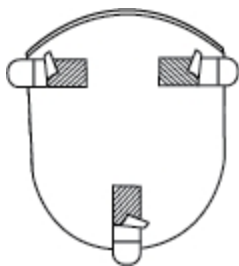

2. Far aderire il supporto Mimio Capture Kit con una forte pressione alla lavagna, come indicato.

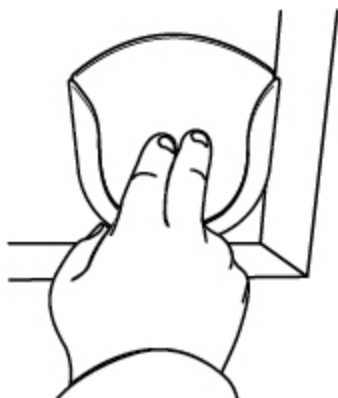

3. Inserire il cancellino Mimio Capture Kit nel supporto quando non viene utilizzato.

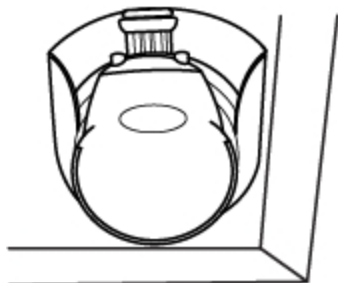

Capitolo 7

MimioVote

MimioVote è un sistema di risposta per studenti interattivo wireless. MimioVote consente di registrare le risposte degli alunni in modo semplice e rapido. Un feedback rapido consente di verificare se gli alunni stanno seguendo la lezione e di adattarla di conseguenza.

Contenuto della confezione

La confezione di MimioVote contiene:

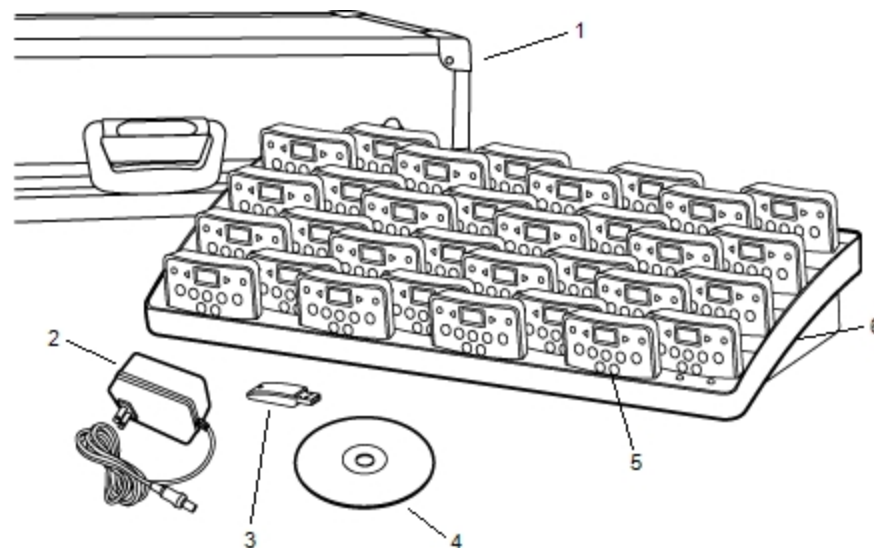

1	Valigetta per il trasporto	4	DVD MimioStudio
2	Cavo di alimentazione	5	Unità MimioVote (24 o 32)
3	MimioHub	6	Stazione di ricarica

Se non si dispone di uno degli articoli sopra indicati, contattare l'assistenza clienti.

Informazioni su MimioVote

Il sistema MimioVote viene fornito con una stazione di ricarica e 24 o 32 unità MimioVote. È possibile combinare due sistemi MimioVote, per un totale di 64 unità.

Informazioni sulla stazione MimioVote

La stazione MimioVote consente di ricaricare e riporre tutte le unità MimioVote.

È possibile posizionare un'unità MimioVote in un alloggiamento qualsiasi della stazione MimioVote. Il numero assegnato a ciascuna unità viene determinato automaticamente dal numero dell'alloggiamento in cui l'unità viene inserita. Non è necessario abbinare una determinata unità a un alloggiamento specifico della stazione MimioVote. Quando un'unità viene inserita nella stazione MimioVote, il numero dell'unità viene visualizzato sul display dell'unità.

Nella figura seguente sono visualizzati i componenti principali della stazione MimioVote.

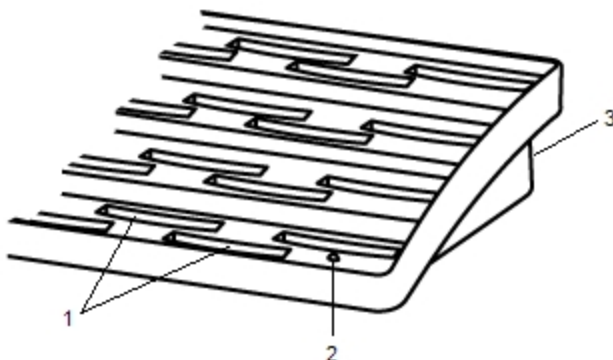

1	Alloggiamento per unità MimioVote
2	Indicatore di stato
3	Connettore di alimentazione

Indicatori di stato

L'indicatore di stato mostra lo stato della stazione MimioVote.

Disattivato	L'unità non è alimentata. Il cavo di alimentazione non è collegato.
Verde fisso	MimioVote è connesso e riceve alimentazione; il software MimioStudio è in esecuzione.
Verde lampeggiante	MimioVote è connesso o in corso di connessione e riceve alimentazione; il software MimioStudio non è in esecuzione.
Giallo fisso	MimioVote non riesce a trovare un dispositivo MimioHub disponibile.
Giallo lampeggiante	MimioVote è alla ricerca di un dispositivo MimioHub disponibile.

Informazioni sulle unità MimioVote

Il sistema MimioVote include 24 o 32 unità MimioVote. Le unità MimioVote devono essere inserite nella stazione MimioVote per la ricarica o quando non vengono utilizzate.

Durante lo svolgimento delle attività, i pulsanti dell'unità MimioVote si illuminano in modo diverso a seconda delle risposte disponibili per l'alunno. Le risposte disponibili vengono determinate dall'insegnante al momento della creazione della domanda. Ad esempio, se una domanda è di tipo vero/falso, si illuminano solo i pulsanti ✓ e ✗ dell'unità MimioVote. I pulsanti A, B, C, D ed E non si illuminano e non registrano una risposta se vengono premuti.

Per impostazione predefinita, i pulsanti delle singole unità MimioVote vengono illuminati ognuno con una luce di colore distinto. È possibile disattivare i colori e visualizzare una luce bianca per tutti i pulsanti. Per informazioni su come cambiare i colori assegnati ai pulsanti, vedere Regolazione delle impostazioni di Voto.

Nella figura seguente sono visualizzati i componenti principali dell'unità MimioVote.

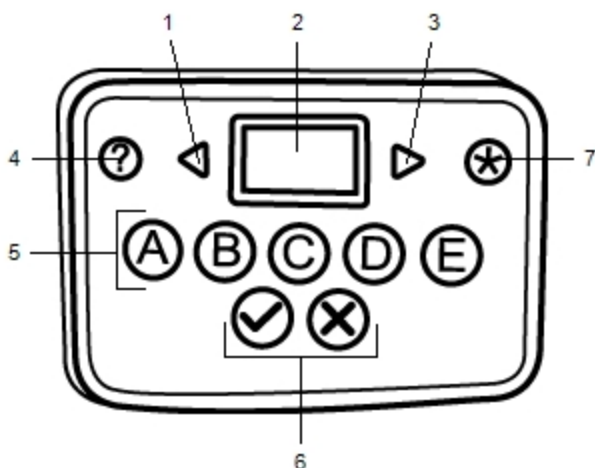

1	Indietro	5	Pulsanti per le domande a risposta multipla
2	Schermo	5	Pulsanti Vero/Falso
3	Avanti	7	Invia
4	Guida in linea		

Informazioni su Visualizzatore MimioStudio

Il software MimioStudio include diverse funzionalità specifiche per il sistema MimioVote. Blocco note e Galleria MimioStudio includono tutti gli strumenti necessari per creare attività destinate agli alunni. Barra degli strumenti di Voto e Risposta rapida MimioStudio includono tutti gli strumenti necessari per la gestione di attività e la registrazione delle

risposte degli alunni. Inoltre, in Registro dei voti MimioStudio è possibile archiviare informazioni e risultati relativi a tutte le attività della classe.

Informazioni su Blocco note MimioStudio

È possibile utilizzare Blocco Note MimioStudio per creare qualsiasi tipo di attività MimioVote. Le attività vengono create aggiungendo oggetti domanda alle pagine di Blocco note. La sezione Domande e risultati di Galleria MimioStudio include un'ampia gamma di oggetti domanda predefiniti, che rappresentano un modo semplice e rapido per creare attività in Blocco note.

Per ulteriori informazioni sull'utilizzo di Blocco note e Galleria MimioStudio, vedere Informazioni su MimioStudio.

Informazioni su Barra degli strumenti di Voto

Barra degli strumenti di Voto include tutti gli strumenti necessari per rilevare presenze, gestire le attività della classe, registrare le risposte degli alunni e visualizzare risultati. Barra degli strumenti di Voto è disponibile in Blocco note MimioStudio e Microsoft PowerPoint.









Nella tabella seguente vengono descritte le funzioni principali della Barra degli strumenti di Voto in Blocco note MimioStudio e in Microsoft PowerPoint.

Scegli classe	Seleziona classe		Numero di risposte pervenute
	Prendi presenze		Visualizza richieste di aiuto
	Avvia/Termina sondaggio		Avvia test personalizzato
	Visualizzazione dei risultati		Stampa test personalizzato (solo Blocco note MimioStudio)
	Timer		Impostazioni (solo Microsoft PowerPoint)

Informazioni su Risposta rapida MimioStudio

È possibile utilizzare Risposta rapida MimioStudio per formulare domande non incluse in un'attività Blocco note o MimioVote di PowerPoint. È possibile utilizzare Risposta rapida per aggiungere una domanda in qualsiasi momento durante un'attività gestita dall'insegnante.

Nella tabella vengono descritte le funzioni principali della finestra Risposta rapida MimioStudio.

 Scegli classe	Seleziona classe	 00:00	Timer
 Prendi presenze	Prendi presenze	 00	Numero di risposte pervenute
 Selezione del tipo di domanda e avvio/conclusione del sondaggio	Selezione del tipo di domanda e avvio/conclusione del sondaggio		Visualizza richieste di aiuto
 Visualizzazione dei risultati	Visualizzazione dei risultati		Impostazioni

Informazioni su Registro dei voti MimioStudio

In Registro dei voti MimioStudio è possibile archiviare i risultati di tutte le attività della classe. Le risposte degli alunni registrate mediante il sistema MimioVote vengono automaticamente salvate in Registro dei voti insieme a tutte le informazioni relative a ogni domanda. È inoltre possibile aggiungere manualmente attività non gestite mediante il sistema MimioVote, per una semplice archiviazione di tutti i voti in un'unica posizione.

In Registro dei voti sono disponibili le seguenti visualizzazioni, che semplificano l'accesso alle informazioni:

- **Visualizzazione Classi**

La visualizzazione Classi mostra un elenco di tutte le classi salvate, il numero di alunni in ciascuna classe e la media dei voti di tutti gli alunni della classe.

La visualizzazione Classi è disponibile quando non è selezionata alcuna classe.

- **Visualizzazione Classe**

La visualizzazione Classe mostra un elenco di tutti gli alunni della classe selezionata, nonché tutte le date in cui sono state portate a termine attività. In ciascuna colonna della data è visualizzata la media dei voti di ogni alunno per tutte le attività portate a termine in tale data.

Nella visualizzazione Classe è possibile visualizzare anche il riquadro Classe. In tale riquadro vengono visualizzati il nome della classe, il numero di alunni da cui è composta e il numero di attività portate a termine con la classe selezionata.

La visualizzazione Classe è disponibile quando è selezionata una classe.

- **Visualizzazione Data**

La visualizzazione Data mostra un elenco di tutti gli alunni della classe selezionata. La colonna Presenza mostra se ciascun alunno era presente nella data selezionata. Le colonne delle attività mostrano il voto ricevuto dai singoli alunni per ciascuna delle attività portate a termine nella data selezionata.

Nella visualizzazione Data è possibile visualizzare anche il riquadro Attività. Nel riquadro Attività vengono visualizzati il nome e il tipo di attività, il numero totale di domande e il valore dell'attività.

La visualizzazione Data è disponibile quando sono selezionate una classe e una data.

- **Visualizzazione Attività**

La visualizzazione Attività mostra un elenco di tutti gli alunni della classe selezionata. La colonna Media mostra la votazione ottenuta da ogni alunno per l'attività selezionata. Nella colonna relativa a ogni domanda viene visualizzata la risposta fornita da ciascun alunno.

Nel riquadro Attività vengono visualizzati il nome, il tipo e il valore dell'attività selezionata.

Nella visualizzazione Attività è possibile visualizzare anche il riquadro Domanda. Nel riquadro Domanda vengono visualizzati il testo della domanda, le risposte disponibili, la risposta corretta, l'istantanea della domanda e il valore della domanda.

La visualizzazione Attività è disponibile quando sono selezionate una classe, una data e un'attività.

È inoltre possibile visualizzare il riquadro Alunno nelle visualizzazioni Classe, Data e Attività. Nel riquadro Alunno vengono visualizzati il nome, l'ID, il numero di unità MimioVote e l'indirizzo dell'alunno selezionato.

Introduzione a MimioStudio

La configurazione del sistema MimioVote è semplice e rapida. È possibile collegare il sistema MimioVote al computer mediante lo strumento MimioHub in dotazione. In alternativa, se si dispone di MimioTeach, è possibile collegare il sistema MimioVote al computer mediante MimioHub, già installato.

Configurazione di MimioVote

Dopo aver installato il software MimioStudio nel computer, è possibile configurare rapidamente MimioVote.

- 📌 Ogni unità MimioVote è alimentata da una batteria ricaricabile agli ioni di litio. La batteria si ricarica ogni volta che l'unità viene inserita nella stazione MimioVote. La prima carica della batteria richiede circa sei ore. La ricarica di una batteria completamente scarica richiede circa dodici ore.

Per configurare MimioVote

1. Togliere la striscia di plastica da ciascuna unità MimioVote per attivare la batteria ricaricabile.

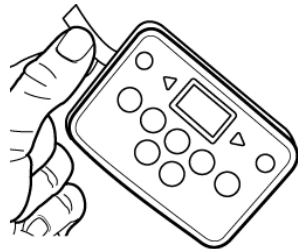

2. Inserire ciascuna unità MimioVote in un alloggiamento della stazione MimioVote.

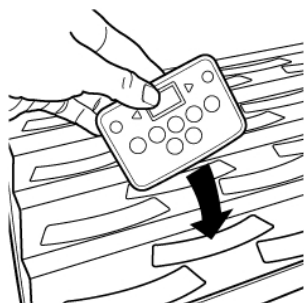

3. Inserire il cavo di alimentazione nel connettore sul retro della stazione MimioVote.

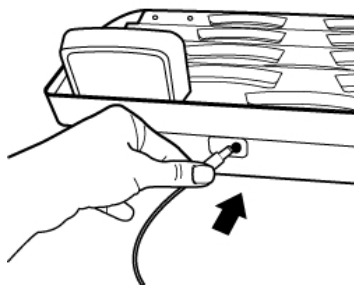

4. Inserire l'altra estremità del cavo di alimentazione in una presa di corrente.

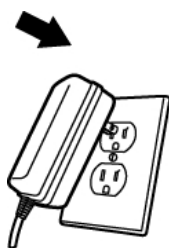

5. Collegare MimioHub a una porta USB disponibile del computer.

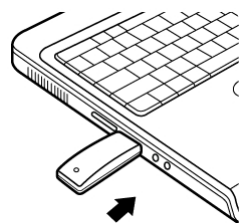

-  Se MimioHub è già installato nel computer, viene visualizzata una finestra di dialogo che richiede se si desidera connettere MimioHub al sistema MimioVote. Fare clic su **Si** per collegare il sistema MimioVote a MimioHub.

Aggiunta di un secondo sistema MimioVote

Ogni sistema MimioVote include 24 o 32 unità MimioVote. Per classi più grandi è possibile combinare due sistemi MimioVote, per un totale di 64 unità.

 È possibile utilizzare un unico MimioHub per connettere tutti i dispositivi MimioClassroom al computer.

Per aggiungere un secondo sistema MimioVote

1. Configurare la stazione e le unità MimioVote come descritto in Configurazione di MimioVote.

Una volta collegato il sistema MimioVote all'alimentazione, il sistema MimioHub installato in precedenza rileverà quello nuovo.

2. Quando richiesto, fare clic su **Si** per connettere il nuovo sistema a MimioHub.



Il secondo sistema viene connesso al computer e a ciascuna unità MimioVote viene assegnato automaticamente il numero appropriato.

-  Se non viene visualizzata la richiesta o se si desidera connettere il sistema in seguito, vedere Regolazione delle impostazioni dei dispositivi aula per informazioni sulla connessione dei dispositivi disponibili al computer.

Uso di Registro dei voti MimioStudio

È possibile utilizzare Registro dei voti MimioStudio per archiviare informazioni relative a tutte le classi, tutti gli alunni e tutte le attività delle classi. Le risposte degli alunni registrate mediante il sistema MimioVote vengono automaticamente salvate in Registro dei voti insieme a tutte le informazioni relative a ogni domanda. È inoltre possibile aggiungere manualmente attività non gestite mediante il sistema MimioVote, per una semplice archiviazione di tutti i voti in un'unica posizione.

Nella tabella seguente sono elencati diversi metodi per accedere a Registro dei voti MimioStudio.

Avvio da	Procedere come indicato
Desktop	Fare doppio clic su  nel desktop.
Barra delle applicazioni	Fare clic con il pulsante destro del mouse su  , quindi scegliere  (Registro dei voti).
Menu Start	Fare clic su Programmi , MimioStudio , Strumenti , quindi scegliere Registro dei voti MimioStudio .

Configurazione di Registro dei voti

Prima di iniziare a utilizzare il sistema MimioVote per condurre attività, è necessario configurare Registro dei voti MimioStudio. È possibile aggiungere tutte le classi desiderate a Registro dei voti e successivamente aggiungere alunni a ogni classe.

Creazione di una classe

È possibile creare tutte le classi desiderate in Registro dei voti. Dopo aver creato una classe, è possibile aggiungere alunni alla stessa immettendo manualmente tutti i nomi e i dati degli alunni oppure importando un elenco di alunni.

Per creare una classe

1. Fare clic su  nella barra degli strumenti Registro dei voti.
Viene visualizzata la finestra di dialogo Aggiungi classe.



2. Immettere un nome per la classe nella casella **Nome**, quindi fare clic su **Aggiungi**.
La classe viene aggiunta all'elenco di classi.

Aggiunta di alunni

Il numero massimo di alunni per ogni classe varia in base al numero di unità MimioVote disponibili. È possibile combinare due sistemi MimioVote, per un totale di 64 unità.

A ciascun alunno aggiunto a una classe viene automaticamente assegnato un numero di unità MimioVote.

Per aggiungere un alunno a una classe

1. Selezionare la classe a cui aggiungere l'alunno.
2. Fare clic su  nella barra degli strumenti Registro dei voti.
Viene visualizzata la finestra di dialogo Aggiungi alunno.
3. Immettere il nome, l'ID e l'indirizzo dell'alunno.
 L'ID del ricevitore MimioVote viene assegnato automaticamente.
4. Fare clic su **Aggiungi**.
L'alunno viene aggiunto alla classe.

Importazione di un elenco di alunni

È possibile aggiungere alunni a una classe manualmente immettendo tutti i nomi e i dati degli alunni oppure importando un elenco di alunni esistente in una classe.

È possibile importare alunni da un file in formato testo Unicode (TXT) o con valori separati da virgola (CSV). Affinché sia possibile eseguire l'importazione, a ogni alunno deve essere assegnato almeno un nome o un cognome.

I seguenti campi sono supportati per l'importazione in Registro dei voti.

- | | |
|--------------|-----------|
| ▪ StudentID | ▪ Address |
| ▪ FirstName | ▪ City |
| ▪ MiddleName | ▪ State |
| ▪ LastName | ▪ Zipcode |
| ▪ Gender | ▪ Country |
| ▪ Birthdate | |

A ciascun alunno aggiunto a una classe viene automaticamente assegnato un numero di unità MimioVote.

Per importare un elenco in una classe

1. In Registro dei voti selezionare la classe in cui importare l'elenco di alunni.
2. Nel menu **File** scegliere **Importa** e quindi **Alunni**.
Viene visualizzata la finestra di dialogo Apri.
3. Individuare e selezionare il file da importare, quindi fare clic su **Apri**.
Gli alunni vengono aggiunti alla classe selezionata.

Aggiunta di attività

È possibile tenere traccia del punteggio degli alunni tramite Registro dei voti. I punteggi relativi a tutte le attività MimioVote vengono salvati automaticamente in Registro dei voti.

È inoltre possibile immettere manualmente attività non eseguite con MimioVote.

Per aggiungere un'attività

1. Selezionare la classe a cui aggiungere l'attività.
2. Fare clic su  nella barra degli strumenti Registro dei voti.
3. Nella finestra di dialogo **Aggiungi attività** procedere nel modo seguente:
 - a. Immettere un nome per l'attività nella casella **Nome**.
 - b. Scegliere il tipo di attività da aggiungere all'elenco **Tipo**.
 - c. Scegliere il mese, la data e l'anno in cui l'attività è stata eseguita.
 - d. Immettere un valore per l'attività nella casella **Valore**.
 - e. Fare clic su **Aggiungi**.

L'attività viene aggiunta e visualizzata in Registro dei voti.

4. Immettere un voto per ogni alunno nella colonna **Media**.

Modifica di Registro dei voti

È possibile modificare le informazioni di Registro dei voti MimioStudio come indicato di seguito:

- Modifica dei dati relativi agli alunni
- Rimozione di un alunno
- Modifica delle attività
- Modifica delle domande

Modifica dei dati relativi agli alunni

È possibile modificare qualsiasi informazione relativa a un alunno, tra cui il nome, l'ID e l'indirizzo, nonché l'ID dell'unità MimioVote assegnatagli.

Per modificare i dati dell'alunno

1. Selezionare l'alunno di cui modificare i dati.
2. Fare clic su  (**Modifica alunno**) nel riquadro Alunno.
Viene visualizzata la finestra di dialogo Modifica alunno.
3. Apportare le modifiche desiderate alle informazioni disponibili.
4. Fare clic su **OK** per salvare le modifiche.

Rimozione di un alunno

È possibile eliminare un alunno da una classe in qualsiasi momento. L'eliminazione di un alunno ha carattere permanente e tutti i risultati delle attività di tale alunno vengono eliminate da Registro dei voti.

Per rimuovere un alunno da una classe

1. Selezionare la classe a cui appartiene l'alunno da rimuovere.
2. Selezionare l'alunno da rimuovere.
3. Scegliere **Elimina** dal menu **Modifica**.
4. Seguire le istruzioni nella finestra di dialogo **Conferma eliminazione**, quindi fare clic su **OK**.

L'alunno selezionato e tutti i relativi dati vengono eliminati in modo permanente da Registro dei voti.

Modifica delle attività

È possibile modificare il nome, il tipo e il valore di un'attività in qualsiasi momento.

Per modificare un'attività

1. Selezionare l'attività da modificare.
2. Fare clic su  (**Modifica attività**) nel riquadro Attività.
Viene visualizzata la finestra di dialogo Modifica attività.
3. Nella finestra di dialogo **Modifica attività** è possibile:
 - Immettere un nome per l'attività nella casella **Nome**.
 - Scegliere un altro tipo di attività dall'elenco **Tipo**.
 - Immettere un nuovo valore per l'attività nella casella **Valore**.
4. Fare clic su **OK** per salvare le modifiche.

Modifica delle domande

Ogni volta che si interrompe il sondaggio per una domanda, in Registro dei voti vengono salvate una copia della domanda e la risposta corretta. È possibile modificare il testo della domanda, la risposta corretta, il tipo di domanda e il valore della domanda in qualsiasi momento in Registro dei voti.

Ad esempio, se la risposta che era stata selezionata come risposta corretta nell'oggetto domanda non è corretta, è possibile cambiarla in Registro dei voti per aggiornare automaticamente il punteggio degli alunni.

-  Se si cambia la risposta per una domanda in Registro dei voti, la risposta non viene cambiata automaticamente nell'oggetto domanda in Blocco note. Per cambiare la risposta per le attività successive, è necessario apportare correzioni all'oggetto domanda in Blocco note.

Per modificare una domanda

1. Selezionare la domanda da modificare.
2. Fare clic su  (**Modifica domanda**) nel riquadro Domanda.
3. Nella finestra di dialogo **Modifica domanda** è possibile:
 - Modificare il testo della domanda o della risposta in **Informazioni domanda**.
 - Fare clic sul pulsante a sinistra della risposta corretta per cambiare la risposta corretta per la domanda.
 - Scegliere un altro tipo di domanda dall'elenco **Tipo**.
 - Immettere un nuovo valore per la domanda nella casella **Valore**.
4. Fare clic su **OK** per salvare le modifiche.

Generazione di report

È possibile generare diversi report in Registro dei voti MimioStudio. I report vengono generati come file HTML e visualizzati nel browser Web predefinito.

È possibile generare i seguenti tipi di report:

- Report voti classe: un report con i voti di tutti gli alunni della classe selezionata
- Report attività classe: un report dettagliato per l'attività selezionata
- Report riepilogo alunno: un report riepilogativo di tutte le attività relative all'alunno selezionato
- Report attività alunno: un report dettagliato di tutte le attività selezionate relative all'alunno selezionato

È possibile generare report mediante i riquadri Classe, Attività e Alunno di Registro dei voti o il menu Report.

Esportazione di un elenco di alunni

È possibile esportare l'elenco di alunni di una classe salvata in Registro dei voti in un file TXT Unicode con valori delimitati da tabulazioni.

Per esportare un elenco di alunni

1. Visualizzare la classe con gli alunni da esportare.
2. Nel menu **File** scegliere **Esporta** e quindi **Alunni**.
Viene visualizzata la finestra di dialogo Esporta alunni.
3. Selezionare **Esporta informazioni utente**, quindi fare clic su **OK**.
Viene visualizzata la finestra di dialogo Salva con nome.

Archiviazione delle classi

È possibile archiviare classi esportandole in un file di archivio MVA di Registro dei voti MimioStudio. In tale file possono essere memorizzate tutte le informazioni relative ad alunni, attività e risultati. Il file può essere utilizzato come copia di backup delle classi o per spostare classi da un Registro dei voti all'altro.

Per archiviare una classe

1. Nel menu **File** scegliere **Esporta** e quindi **Classe**.
Viene visualizzata la finestra di dialogo Esporta classe.
2. Selezionare **Esporta informazioni classe**, quindi fare clic su **OK**.
Viene visualizzata la finestra di dialogo Salva con nome.

Esportazione dei risultati

È possibile esportare i risultati di una classe e delle attività di Registro dei voti in un file TXT Unicode con valori delimitati da tabulazioni, per l'utilizzo in un'altra applicazione. È possibile esportare le informazioni seguenti:

- Risultati della classe: includono la votazione media di ogni alunno della classe selezionata.
- Risultati della classe e delle attività: includono la votazione media di ogni alunno nonché la votazione ottenuta da ciascun alunno per le singole attività.
- Risultati dell'attività: includono la votazione ottenuta da ciascun alunno per l'attività selezionata.

Per esportare i risultati della classe

1. Nel menu **File** scegliere **Esporta** e quindi **Classe**.
Viene visualizzata la finestra di dialogo Esporta classe.
2. Selezionare **Esporta risultati classe**, quindi fare clic su **OK**.
Viene visualizzata la finestra di dialogo Salva con nome.
3. Immettere un nome per il file nella casella **Nome file** e fare clic su **Salva**.

Per esportare i risultati della classe e delle attività

1. Nel menu **File** scegliere **Esporta** e quindi **Classe**.
Viene visualizzata la finestra di dialogo Esporta classe.
2. Selezionare **Esporta risultati classe e attività**, quindi fare clic su **OK**.
Viene visualizzata la finestra di dialogo Salva con nome.
3. Immettere un nome per il file nella casella **Nome file** e fare clic su **Salva**.

Per esportare i risultati di un'attività

1. Nel menu **File** scegliere **Esporta** e quindi **Attività**.
Viene visualizzata la finestra di dialogo Esporta attività.
2. Selezionare **Esporta risultati attività**, quindi fare clic su **OK**.
Viene visualizzata la finestra di dialogo Salva con nome.
3. Immettere un nome per il file nella casella **Nome file** e fare clic su **Salva**.

Apertura delle classi archiviate

È possibile aprire i file delle classi archiviati in qualsiasi momento importando il file di archiviazione MVD in Registro dei voti. Dopo l'importazione, tutte le classi del file di archiviazione verranno visualizzate con le classi correnti in Registro dei voti.

Per aprire le classi archiviate

1. Scegliere **Importa classi** dal menu **File**.
Viene visualizzata la finestra di dialogo **Apri**.
2. Individuare e selezionare il file da importare, quindi fare clic su **Apri**.

Creazione di attività MimioVote

È possibile creare attività MimioVote in Blocco note MimioStudio o Microsoft PowerPoint.

-  È inoltre possibile utilizzare Risposta rapida MimioStudio per formulare domande non create in Blocco note o PowerPoint.

È possibile aggiungere all'attività i seguenti tipi di domande:

- TF: Vero/Falso, Sì/No o Accetto/Rifiuto
- AB: scelta multipla, due risposte possibili
- ABC: scelta multipla, tre risposte possibili
- ABCD: scelta multipla, quattro risposte possibili
- ABCDE: scelta multipla, cinque risposte possibili

Creazione di attività in Blocco note

È possibile utilizzare Blocco Note MimioStudio per creare qualsiasi tipo di attività MimioVote. Le attività vengono create aggiungendo oggetti domanda alle pagine di Blocco

note. La sezione Domande e risultati di Galleria MimioStudio include un'ampia gamma di oggetti domanda predefiniti, che rappresentano un modo semplice e rapido per creare attività in Blocco note.

- ❏ Ogni oggetto domanda contiene un'unica domanda e in ciascuna pagina di Blocco note deve essere collocata una sola domanda.

Una volta aggiunto un oggetto domanda a un'attività, è possibile personalizzare le proprietà dell'oggetto per modificare l'aspetto o il funzionamento dell'oggetto.

Per creare un'attività in Blocco note

1. Aprire un'istanza nuova o esistente di Blocco note.
2. In Galleria MimioStudio, fare clic sul segno più accanto alla cartella **Domande e risultati**, quindi selezionare la cartella **Domande**.
3. Trascinare l'oggetto domanda desiderato di Galleria in Blocco note.

- ❏ È possibile posizionare un solo oggetto domanda su ciascuna pagina di Blocco note.

4. Immettere il testo della domanda nella casella Domanda.
5. Immettere una scelta possibile per la risposta in ciascuna casella Risposta.
6. Selezionare la risposta corretta.
7. Per aggiungere un'altra domanda all'attività, procedere come segue:
 - a. Fare clic su  per aggiungere una nuova pagina a Blocco note.
 - b. Ripetere i passaggi da 3 a 6 per aggiungere una domanda alla nuova pagina.

Creazione di attività in PowerPoint

Creazione di attività in PowerPoint®

È possibile utilizzare il componente aggiuntivo Voto MimioStudio per creare qualsiasi tipo di attività MimioVote in Microsoft® PowerPoint®. Le attività MimioVote vengono create aggiungendo diapositive domanda a una presentazione di PowerPoint®. Il componente aggiuntivo Voto MimioStudio include vari modelli di diapositive domanda preformattate, che rendono più semplice e rapida la creazione di attività in PowerPoint®.

Per creare un'attività in PowerPoint®

1. Aprire una nuova presentazione di PowerPoint®.
2. Fare clic su **Inserisci diapositiva** nella barra degli strumenti Componenti aggiuntivi, quindi scegliere il tipo di diapositiva domanda da aggiungere.

La diapositiva viene aggiunta alla presentazione.

3. Immettere il testo della domanda nella casella Domanda.
4. Immettere una scelta possibile per la risposta in ciascuna casella Risposta.
5. Fare clic su **Imposta risposta corretta** nella barra degli strumenti Componenti aggiuntivi.



Viene visualizzata la finestra di dialogo Imposta risposta corretta.

6. Selezionare la risposta corretta per la domanda.
7. Immettere un valore per la domanda in **Valore domanda**, quindi fare clic su **OK**.
8. Ripetere i passaggi da 2 a 7 per aggiungere tutte le domande desiderate all'attività.

Modifica degli oggetti domanda

Galleria MimioStudio include un'ampia gamma di oggetti domanda preimpostati per la creazione di attività MimioVote. Una volta aggiunti a una pagina di Blocco note, gli oggetti domanda possono essere utilizzati così come sono o è possibile modificarne le proprietà. È possibile modificare il tipo di domanda, l'animazione per le risposte corrette e il valore della domanda.

Per modificare un oggetto domanda

1. Fare clic su  nell'angolo inferiore destro dell'oggetto domanda da modificare. Vengono visualizzate le proprietà dell'oggetto domanda.
 2. Nelle proprietà dell'oggetto domanda è possibile procedere in uno dei seguenti modi:
 - Per cambiare il tipo di domanda, selezionare un tipo di domanda tra quelli disponibili.
 - Per cambiare l'animazione per la risposta corretta, selezionare un'animazione disponibile.
 - Per cambiare il valore della domanda, immettere il valore desiderato nell'apposita casella: .
 3. Fare clic su  per salvare le modifiche e visualizzare l'oggetto domanda.
- Creazione di attività in PowerPoint

Importazione di valutazioni standard

In Blocco note MimioStudio è possibile importare valutazioni standard da utilizzare con MimioVote.

In Blocco note è possibile importare solo i file esportati da ExamView® in formato Blackboard® (6.0-7.0).

-  Per informazioni sull'installazione di ExamView® e sul download e l'esportazione di file ExamView®, vedere la documentazione di ExamView®.

Per importare una valutazione standard

1. Avviare Blocco note MimioStudio e fare clic su . Viene visualizzata la finestra di dialogo Apri.
 2. Individuare e selezionare il file da importare, quindi fare clic su **Apri**. Il file viene importato e visualizzato in Blocco note.
- Creazione di attività in PowerPoint

Stampa di attività

È possibile stampare un'attività di Blocco note e utilizzarla come attività personalizzata. In genere, quando si stampa una presentazione di Blocco note, ogni pagina di Blocco note viene stampata come pagina separata. È tuttavia possibile scegliere di stampare l'attività in modo da includere più domande in una sola pagina.

-  Quando si sceglie di stampare un'attività, viene creato un file HTML dell'attività Blocco note. Il file HTML contiene il testo di tutte le domande e le risposte, ma non contiene immagini. È possibile stampare o salvare il file HTML.

Per stampare un'attività

1. Aprire l'attività da stampare.
2. Fare clic su  in Barra degli strumenti di Voto.
Viene visualizzata la finestra di dialogo Seleziona classe.
3. Selezionare la classe per cui stampare l'attività dall'elenco **Classe**, quindi fare clic su **OK**.
L'attività viene visualizzata come file HTML nel browser Web predefinito.
4. Scegliere **Stampa** dal menu **File**.
Viene visualizzata la finestra di dialogo Stampa.
5. Fare clic su **Stampa**.
Creazione di attività in PowerPoint



Uso dell'unità MimioVote

Ogni unità MimioVote è assegnata a un alunno per classe. Gli alunni devono utilizzare l'unità MimioVote a loro assegnata ogni volta che viene svolta un'attività.

Per impostazione predefinita, i pulsanti delle singole unità MimioVote vengono illuminati ognuno con una luce di colore distinto. È possibile disattivare i colori e visualizzare una luce bianca per tutti i pulsanti. Per informazioni su come cambiare i colori assegnati ai pulsanti, vedere Regolazione delle impostazioni di Voto.

Risposte alle domande

In base al tipo di domanda formulata, si illuminano i pulsanti appropriati sull'unità MimioVote.

Ad esempio, quando viene avviato un sondaggio per una domanda di tipo vero/falso, su ogni unità MimioVote si illuminano solo i pulsanti  e . I pulsanti A, B, C, D ed E non si illuminano e non registrano una risposta se vengono premuti.

Risposte alle domande per le attività gestite dall'insegnante

Per le attività gestite dall'insegnante, è necessario rispondere alle domande una per volta mano a mano che vengono visualizzate.

Per rispondere a una domanda

- ▶ Sull'unità MimioVote, premere il pulsante corrispondente alla risposta corretta per la domanda visualizzata.

Risposte alle domande per le attività personalizzate

Per le attività personalizzate, è possibile rispondere alle domande nell'ordine desiderato. Il numero di domanda corrente viene visualizzato sull'unità MimioVote. Per ogni domanda si illuminano i pulsanti risposta disponibili nonché il pulsante precedente e seguente.

Per rispondere alle domande in un'attività personalizzata

1. Sull'unità MimioVote, premere il pulsante che corrisponde alla risposta corretta per la prima domanda.

L'unità passa automaticamente alla domanda successiva. Il numero di domanda corrente viene visualizzato sul display dell'unità.

2. Ripetere il passaggio 1 per tutte le altre domande dell'attività.

 È possibile cambiare la risposta a qualunque domanda in qualsiasi momento prima di inviare le risposte. Utilizzare ◀ e ▶ per passare da una domanda all'altra ed esaminare o cambiare le risposte come desiderato. Il pulsante di risposta attualmente selezionato lampeggia.

3. Quando si è fornita una risposta a tutte le domande dell'attività, premere ⊛.

 È necessario rispondere a ogni domanda prima di inviare l'attività. Il pulsante ⊛ non sarà disponibile fino a quando non si sarà data una risposta a tutte le domande.

Richieste di aiuto

Gli alunni possono richiedere aiuto o fare domande in qualsiasi momento utilizzando l'unità MimioVote.

Per richiedere aiuto

- ▶ Premere ? sull'unità MimioVote.

Per informazioni sulla visualizzazione delle richieste di aiuto, vedere Visualizzazione delle richieste di aiuto.

Uso di Barra degli strumenti di Voto

Barra degli strumenti di Voto include tutti gli strumenti necessari per rilevare presenze, gestire le attività della classe, registrare le risposte degli alunni e visualizzare risultati.

Registrazione delle presenze

MimioVote consente di registrare le presenze e archiviare i risultati rapidamente.

Per registrare le presenze

1. Selezionare la classe per cui rilevare le presenze dall'elenco delle classi.
2. Fare clic su  in Barra degli strumenti di Voto.

Nel riquadro Presenza viene visualizzato l'elenco di tutti gli alunni della classe selezionata.

Quando un alunno indica la propria presenza, l'icona accanto al relativo nome si illumina. Gli alunni possono indicare la propria presenza premendo il pulsante ⊛ dell'unità MimioVote.

3. Chiudere la finestra **Presenza** per interrompere il rilevamento delle presenze e salvare i risultati in Registro dei voti.

Uso del timer

Il timer di Barra degli strumenti di Voto visualizza la quantità di tempo trascorsa dall'inizio del sondaggio.

 Il timer si avvia automaticamente ogni volta che si dà inizio a un sondaggio e si arresta automaticamente ogni volta che si interrompe un sondaggio.

Svolgimento delle attività

Tramite MimioVote è possibile eseguire attività gestite dall'insegnante o personalizzate. Per informazioni sullo svolgimento di attività, consultare gli argomenti seguenti.

- Svolgimento di attività gestite dall'insegnante
- Domande tramite Risposta rapida
- Svolgimento di attività personalizzate
- Visualizzazione dei risultati di una domanda
- Visualizzazione dei risultati di un'attività
- Visualizzazione dell'elenco di alunni che non hanno risposto

Svolgimento di attività gestite dall'insegnante

Dopo aver creato un'attività in Blocco note o PowerPoint®, è possibile proporla alla classe. Quando si esegue un'attività gestita dall'insegnante, le domande vengono visualizzate una alla volta.

💡 È possibile fare domande non create precedentemente in Blocco note o PowerPoint in qualsiasi momento durante un'attività gestita dall'insegnante tramite Risposta rapida MimioStudio.

Per svolgere un'attività gestita dall'insegnante

1. Aprire la presentazione Blocco note o PowerPoint contenente l'attività da svolgere.
2. Selezionare la classe che parteciperà all'attività dall'elenco delle classi.
3. *(Necessario solo per PowerPoint)* Impostare la visualizzazione a schermo intero o Presentazione.
4. Visualizzare la prima domanda per la classe.
5. Fare clic su  in Barra degli strumenti di Voto al fine di avviare il sondaggio per la domanda.

💡 In Blocco note è inoltre possibile avviare e interrompere il sondaggio direttamente nell'oggetto domanda facendo clic su .

Quando tutti gli alunni hanno risposto, il sondaggio per la domanda termina e i risultati vengono salvati in Registro dei voti.

6. Per interrompere un sondaggio relativo a una domanda prima che gli alunni abbiano risposto, fare clic su .







Il sondaggio si interrompe e i risultati vengono salvati in Registro dei voti.

7. Ripetere i passaggi da 4 a 6 per tutte le altre domande dell'attività.
8. Quando gli alunni hanno risposto a tutte le domande dell'attività, chiudere la presentazione e Barra degli strumenti di Voto per terminare l'attività.

Domande tramite Risposta rapida

Tramite Risposta rapida MimioStudio è possibile formulare in qualsiasi momento domande non create in Blocco note o PowerPoint durante le attività gestite dall'insegnante.









Per formulare una domanda tramite Risposta rapida

1. Procedere in uno dei seguenti modi per avviare Risposta rapida:
 - Fare clic con il pulsante destro del mouse su , quindi scegliere  (**Risposta rapida**).
 - *(Solo modalità interattiva)* Premere il pulsante **Avvia** () sulla barra MimioTeach, quindi fare clic su  (**Risposta rapida**).
2. Selezionare la classe che parteciperà all'attività dall'elenco delle classi.
3. Fare clic su , quindi scegliere un tipo di domanda per avviare il sondaggio per la domanda.
Quando tutti gli alunni hanno risposto, il sondaggio per la domanda termina.
4. Per interrompere un sondaggio relativo a una domanda prima che gli alunni abbiano risposto, fare clic su .
5. Fare clic sulla lettera corrispondente alla risposta corretta per la domanda.
I risultati per la domanda corrente vengono salvati in Registro dei voti insieme a un'istantanea dello schermo.

Svolgimento di attività personalizzate

Dopo aver creato un'attività in Blocco note o PowerPoint®, è possibile proporla alla classe. Quando si esegue un'attività personalizzata, ogni alunno deve disporre di una copia stampata di tutte le domande. Per informazioni sulla stampa di attività, vedere Stampa di attività.





Per svolgere un'attività personalizzata

1. Aprire la presentazione Blocco note o PowerPoint contenente l'attività da svolgere.
2. Selezionare la classe che parteciperà all'attività dall'elenco delle classi.
3. *(Necessario solo per PowerPoint)* Impostare la visualizzazione a schermo intero.
4. Fare clic su .
Viene visualizzata la finestra Test personalizzato.
5. (Facoltativo) Utilizzare i pulsanti  e  per impostare il timer.
Il timer visualizza il tempo rimasto per l'attività.
 Se non si imposta il timer, viene visualizzato il tempo trascorso dall'inizio del sondaggio.
6. Fare clic su  al fine di avviare il sondaggio per tutte le domande.
Ogni alunno può spostarsi tra le domande a proprio ritmo utilizzando i pulsanti  e  dell'unità MimioVote.
Quando tutti gli alunni hanno risposto o il tempo a disposizione è scaduto, il sondaggio per l'attività termina e i risultati vengono salvati in Registro dei voti.
7. Per interrompere un sondaggio relativo a un'attività prima che il tempo sia scaduto o che gli alunni abbiano risposto, fare clic su .
Tutti i risultati dell'attività vengono salvati in Registro dei voti.

Visualizzazione dei risultati di una domanda

È possibile visualizzare immediatamente i risultati per una domanda non appena si interrompe il sondaggio. Sono disponibili numerosi metodi per visualizzare i risultati relativi a una domanda.



Per visualizzare il risultato relativo a una domanda

1. Fare clic su , quindi scegliere **Risultati domande**.
Viene visualizzato il riquadro Risultati domande.
2. Per modificare l'aspetto dei risultati, fare clic su .
 È possibile modificare il tipo e i colori del grafico visualizzato. È inoltre possibile visualizzare il numero o la percentuale di risposte corrette.
3. Fare clic su  per salvare le modifiche e visualizzare i risultati.

Visualizzazione dei risultati di un'attività

È possibile visualizzare immediatamente i risultati per un'attività non appena si interrompe il sondaggio. Sono disponibili diversi metodi per visualizzare i risultati relativi a un'attività.

Per visualizzare i risultati relativi a un'attività

1. Fare clic su , quindi scegliere **Risultati attività**.
Viene visualizzata la finestra Risultati attività.
2. Per modificare l'aspetto dei risultati, fare clic su .
3. Fare clic su  per salvare le modifiche e visualizzare i risultati.

Visualizzazione dell'elenco di alunni che non hanno risposto

Quando si esegue il sondaggio per una classe, il numero di alunni che hanno risposto alla domanda corrente viene visualizzato in Barra degli strumenti di Voto. È possibile visualizzare rapidamente l'elenco di tutti gli alunni che non hanno ancora risposto.

Per visualizzare l'elenco degli alunni che non hanno risposto

- ▶ Fare clic su  in Barra degli strumenti di Voto.
Viene visualizzato l'elenco di alunni che non hanno ancora risposto in una finestra separata.

Visualizzazione delle richieste di aiuto

Tramite l'unità MimioVote, un alunno può richiedere aiuto o fare domande in qualsiasi momento. Per informazioni sull'utilizzo dell'unità MimioVote per le richieste di aiuto, vedere Richieste di aiuto.

È possibile visualizzare rapidamente un elenco di tutti gli alunni che hanno richiesto aiuto.

Per visualizzare gli alunni che hanno richiesto aiuto

1. Fare clic su  in Barra degli strumenti di Voto.
Viene visualizzato un elenco degli alunni che hanno richiesto aiuto in una finestra separata.
2. Fare clic sull'icona relativa a un alunno per rimuoverlo dall'elenco.

Manutenzione di MimioVote

Per informazioni su come pulire e riporre il sistema MimioVote, consultare gli argomenti seguenti.

- Pulizia di MimioVote
- Immagazzinaggio di MimioVote

Pulizia di MimioVote

MimioVote è stato creato per funzionare a lungo in modo ottimale, con una manutenzione minima.

Per una semplice pulizia di MimioVote, si consiglia di usare:

- Un panno che non lascia pelucchi.
- Alcool isopropilico, detergente per piatti diluito o detergente per vetri diluito.
- ⚠ Se si utilizza detergente per vetri, verificare che non contenga ammoniaca.

Per pulire la stazione e le unità MimioVote

1. Scollegare il cavo di alimentazione.
2. Passare il panno che non lascia pelucchi sulla superficie esterna della stazione MimioVote e di ogni unità MimioVote.
3. Rimuovere lo sporco e le ditate con una delle soluzioni detergenti sopra citate.
⚠ Evitare di versare liquidi su qualsiasi contatto di carica esposto. Fare in modo che i liquidi non penetrino nelle aperture dell'apparecchiatura.
4. Ricollegare il cavo di alimentazione.

Immagazzinaggio di MimioVote

Il sistema MimioVote viene fornito con una valigetta per il trasporto della stazione e delle unità MimioVote. È possibile utilizzare la valigetta per trasportare il sistema MimioVote o per riporlo quando non viene utilizzato.

Pagina lasciata intenzionalmente vuota per la stampa fronte-retro.

Capitolo 8

MimioView

MimioView è perfettamente integrato con il software MimioStudio e consente di visualizzare documenti, oggetti tridimensionali e immagini di elementi al microscopio. Con MimioView è possibile visualizzare fermi immagine o filmati in tempo reale.

Contenuto della confezione

La confezione di MimioView contiene:

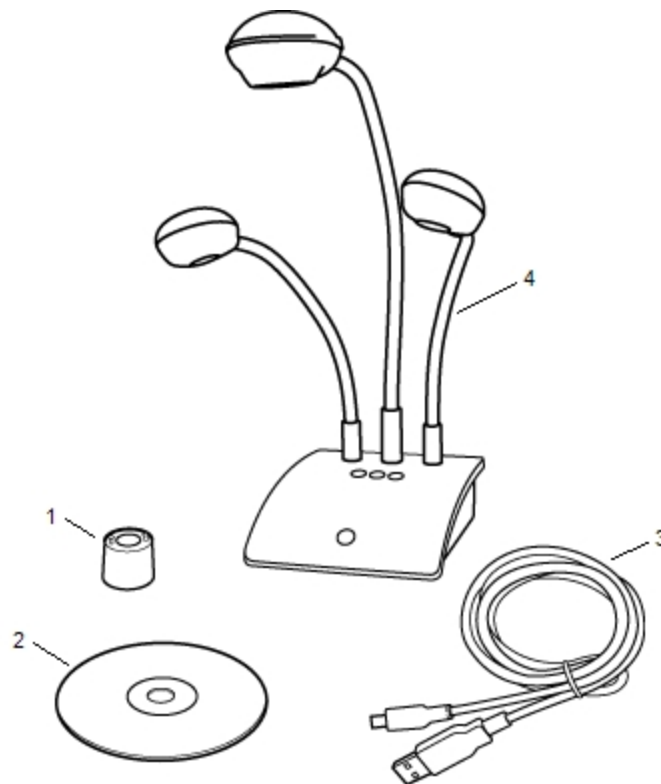

1	Adattatore per microscopio	3	Cavo USB
2	DVD MimioStudio	4	Document camera MimioView

Se non si dispone di uno degli articoli sopra indicati, contattare l'assistenza clienti.

Informazioni su MimioView

È possibile utilizzare la document camera MimioView per visualizzare documenti, oggetti tridimensionali e immagini di elementi al microscopio.

La document camera MimioView e i faretto sono collegati alla base di MimioView tramite un attacco a collo d'oca flessibile. In tal modo è possibile posizionare in modo preciso la document camera e ogni faretto per una visualizzazione ottimale dell'oggetto visualizzato.

Nella figura seguente sono visualizzati i componenti principali della document camera MimioView.

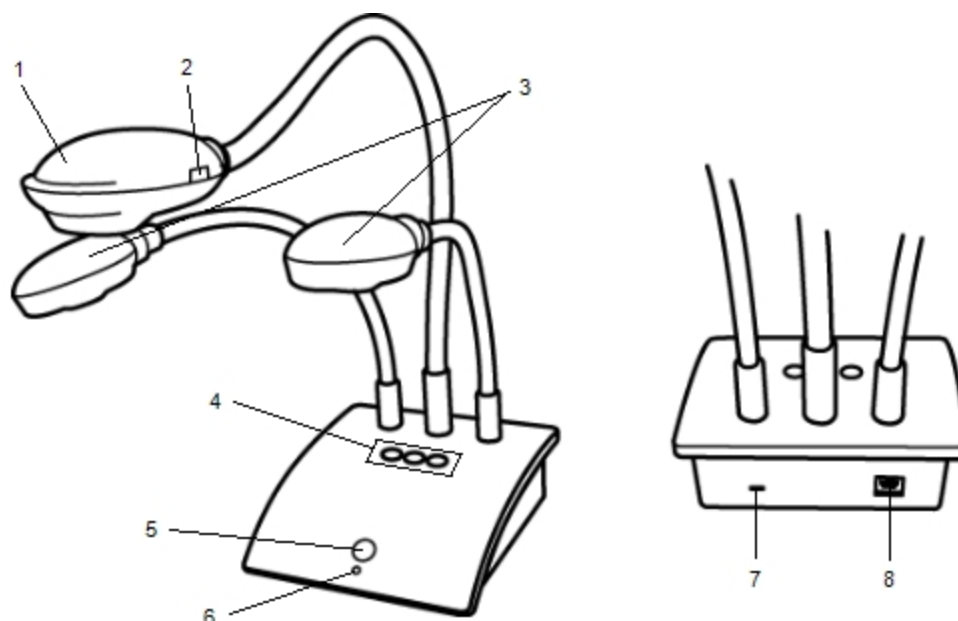

1	Testa della fotocamera	5	Pulsante Visualizza
2	Messa a fuoco automatica	6	Indicatore di stato
3	Faretti LED	7	Alloggiamento per lucchetto Kensington
4	Pulsanti Regolazione automatica, Ruota e Fermo immagine	8	Porta USB Micro-B

Indicatori di stato















L'indicatore di stato indica lo stato della document camera MimioView.

Disattivato	Nessuna alimentazione: il cavo USB non è collegato oppure il computer è spento.
Verde fisso	MimioView è connesso e riceve alimentazione; il software MimioStudio è in esecuzione.
Verde lampeggiante	MimioView è connesso e riceve alimentazione; il software MimioStudio non è in esecuzione.

Informazioni su Visualizzatore MimioStudio

Nella finestra Visualizzatore viene visualizzata l'immagine acquisita con la document camera MimioView. Nella finestra Visualizzatore è possibile ruotare l'immagine o eseguirne lo zoom, contrassegnare l'immagine con Strumenti MimioStudio, regolare le impostazioni di contrasto e luminosità, eseguire un fermo immagine e così via.

Nella tabella seguente vengono descritte le funzioni principali della finestra Visualizzatore MimioStudio.

	Faretti accesi/spenti		Copia immagine
	Regolazione automatica		Zoom avanti
	Regola luminosità, contrasto e fuoco		Zoom indietro
	Ruota in senso antiorario (90 gradi)		Adatta alla finestra
	Ruota in senso orario (90 gradi)		Apri Strumenti MimioStudio
	Fermo immagine		Registra immagine in tempo reale
	Cancella tutte le annotazioni		Schermo intero

Introduzione a MimioStudio

Per informazioni su come installare e utilizzare MimioView, consultare gli argomenti seguenti.

- Installazione di MimioView
- Apertura della finestra Visualizzatore
- Chiusura della finestra Visualizzatore

Installazione di MimioView

Dopo aver installato il software MimioStudio nel computer, è possibile installare rapidamente MimioView.

Per installare MimioView

1. Rimuovere la protezione dalla lente della document camera MimioView.

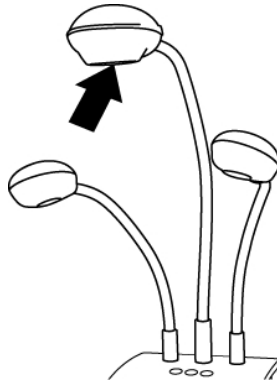

2. Inserire il cavo USB nella porta USB Micro-B sul retro della base della document camera.

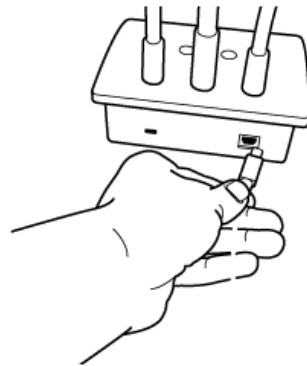

3. Connettere l'altra estremità del cavo USB a una porta USB disponibile del computer.

Apertura della finestra Visualizzatore

Quando si preme il pulsante di visualizzazione di MimioView, la document camera e i faretto si accendono e la finestra Visualizzatore MimioStudio si apre automaticamente.

Per aprire la finestra Visualizzatore

- ▶ Premere  sulla base di MimioView.

Viene visualizzata la finestra Visualizzatore MimioStudio e la document camera e i faretto si accendono.

Chiusura della finestra Visualizzatore

È possibile chiudere la finestra Visualizzatore MimioStudio dalla finestra Visualizzatore o direttamente dalla document camera MimioView.

Per chiudere la finestra Visualizzatore

- ▶ Procedere in uno dei seguenti modi:
 - Chiudere la finestra Visualizzatore MimioStudio.
La document camera e i faretto si spengono automaticamente.
 - Premere  sulla base della document camera.

La document camera e i faretto si spengono e la finestra Visualizzatore MimioStudio si chiude.

Uso di MimioView

È possibile utilizzare MimioView per visualizzare il fermo immagine o il filmato in tempo reale di documenti, oggetti tridimensionali o elementi al microscopio. È inoltre possibile utilizzare Strumenti MimioStudio per aggiungere annotazioni al fermo immagine o al filmato in tempo reale visualizzato nella finestra Visualizzatore. L'immagine può quindi essere salvata in Blocco note o Galleria per l'utilizzo futuro.

Visualizzazione di un'immagine

È possibile utilizzare MimioView per visualizzare il fermo immagine o il filmato in tempo reale di documenti, oggetti tridimensionali o elementi al microscopio.

Visualizzazione di un documento

È possibile utilizzare MimioView per visualizzare un documento, un libro o altri oggetti bidimensionali.



Per visualizzare un documento

1. Posizionare il documento in corrispondenza della document camera MimioView.
2. Regolare la testa della document camera in modo che l'immagine desiderata venga visualizzata nella finestra Visualizzatore.
3. Regolare i faretto per illuminare il documento come desiderato.
4. Premere  sulla base di MimioView.

Visualizzazione di un oggetto

Con MimioView è possibile visualizzare un oggetto tridimensionale. La document camera e i faretto sono collegati alla base di MimioView tramite un attacco a collo d'oca flessibile. In tal modo è possibile posizionare in modo preciso la document camera e i faretto per una visualizzazione ottimale dell'oggetto visualizzato.

Per visualizzare un oggetto tridimensionale

1. Posizionare l'oggetto in corrispondenza della document camera MimioView.
2. Regolare la testa della document camera in modo che l'immagine desiderata venga visualizzata nella finestra Visualizzatore.
3. (Facoltativo) Premere  per ruotare l'immagine nella direzione desiderata.
4. Regolare i faretto per illuminare gli oggetti come desiderato.
5. Premere  sulla base di MimioView.

Visualizzazione dell'immagine di un elemento al microscopio

L'adattatore per microscopio in dotazione consente di visualizzare l'immagine di un elemento al microscopio con la document camera MimioView.

-  L'adattatore per microscopio può essere utilizzato con un oculare per microscopio di 28 mm.

Per visualizzare l'immagine di un elemento al microscopio

1. Configurare il microscopio in modo da ottenere la visualizzazione desiderata attraverso l'oculare.
2. Avvitare l'adattatore per microscopio alla testa della document camera MimioView e bloccarlo.
3. Far scorrere lentamente e con attenzione l'altra estremità dell'adattatore per microscopio sull'oculare del microscopio.
 - Procedere con cautela per garantire la messa a fuoco dell'immagine quando si collega l'adattatore per microscopio.

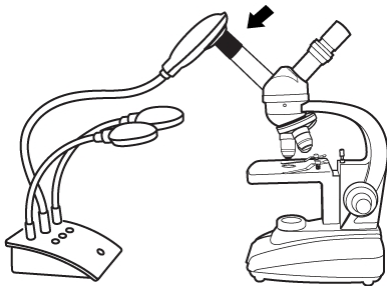



L'immagine dell'elemento al microscopio viene visualizzata nella finestra Visualizzatore.

4. Mettere a punto il microscopio come necessario per regolare l'immagine.
5. Premere  sulla base di MimioView.



Fermo immagine

L'immagine acquisita con la document camera MimioView viene visualizzata nella finestra Visualizzatore. Per impostazione predefinita viene visualizzata un'immagine in tempo reale, tuttavia è possibile scegliere di visualizzare un fermo immagine dell'oggetto.

Per eseguire il fermo immagine

- ▶ Procedere in uno dei seguenti modi:
 - Premere  sulla base di MimioView.
 - Fare clic su  nella barra degli strumenti Visualizzatore.

L'immagine viene messa in pausa nella finestra Visualizzatore.

- 💡 Per tornare alla visualizzazione di un filmato in tempo reale, premere  o fare di nuovo clic su .

Regolazione dell'immagine

MimioView include funzioni che semplificano la regolazione dell'immagine visualizzata nella finestra Visualizzatore MimioStudio senza dover regolare la document camera o l'oggetto visualizzato.

Per regolare l'immagine visualizzata, è possibile procedere nel modo seguente:

- Rotazione dell'immagine
- Zoom dell'immagine
- Regolazione delle impostazioni

Rotazione dell'immagine



È possibile ruotare rapidamente l'immagine visualizzata nella finestra Visualizzatore nella document camera MimioView o nella finestra Visualizzatore.

Per ruotare un'immagine nella document camera MimioView

- ▶ Premere il pulsante  di MimioView.

L'immagine visualizzata nella finestra Visualizzatore viene ruotata di 90 gradi in senso orario.

Per ruotare un'immagine nella finestra Visualizzatore

- ▶ Procedere in uno dei seguenti modi:
 - Per ruotare l'immagine in senso orario, fare clic su .
 - Per ruotare l'immagine in senso antiorario, fare clic su .



L'immagine visualizzata nella finestra Visualizzatore viene ruotata di 90 gradi nella direzione selezionata.

Zoom dell'immagine

È possibile eseguire rapidamente lo zoom dell'immagine visualizzata nella finestra Visualizzatore.

- 💡 È inoltre possibile eseguire lo zoom dell'immagine visualizzata nella finestra Visualizzatore tramite lo strumento Zoom di Strumenti MimioStudio.

Per eseguire lo zoom dell'immagine



- ▶ Procedere in uno dei seguenti modi:
 - Per ingrandire l'immagine, fare clic sull'icona  nella barra degli strumenti.
 - Per ridurre l'immagine, fare clic sull'icona  nella barra degli strumenti.
 - Per adattare l'immagine alla finestra Visualizzatore MimioStudio, fare clic su  nella barra degli strumenti.

- 💡 Se l'area dell'immagine da visualizzare non è visibile nella finestra Visualizzatore, utilizzare le barre di scorrimento per visualizzare l'area desiderata dell'immagine.



Regolazione delle impostazioni

È possibile regolare le impostazioni di luminosità e contrasto automaticamente o manualmente.

Per regolare le impostazioni automaticamente

- Procedere in uno dei seguenti modi:
 - Premere  sulla base di MimioView.
 - Fare clic su  nella barra degli strumenti Visualizzatore.

Per regolare le impostazioni manualmente

1. Fare clic su  nella barra degli strumenti Visualizzatore.
Viene visualizzata la barra degli strumenti Impostazioni avanzate.
2. Spostare i dispositivi di scorrimento Luminosità e Contrasto verso destra o verso sinistra per regolare le impostazioni come desiderato.
3. Fare clic su  per nascondere la barra degli strumenti Impostazioni avanzate.

Annotazione di un'immagine

Con Strumenti MimioStudio è possibile aggiungere annotazioni all'immagine visualizzata nella finestra Visualizzatore.

 È inoltre possibile aggiungere oggetti alla finestra Visualizzatore in Galleria MimioStudio.

Per informazioni su come accedere a Strumenti MimioStudio, vedere Aggiunta di oggetti con Strumenti MimioStudio.

Nella finestra Visualizzatore sono disponibili tutte le funzioni relative a oggetti, disegno e modifica di Strumenti MimioStudio.

	Strumento di selezione		Zoom
	Penna		Pennello
	Testo		Evidenziatore
	Linea		Freccia fine
	Freccia inizio		Freccia bidirezionale
	Rettangolo		Ellisse
	Triangolo		Triangolo rettangolo
	Stella a cinque punte		Esagono
	Pentagono		Riconoscimento forma
	Gomma		Inserisci file
	Selezione colori		Altri colori
	Riempimento oggetto		Dispositivo di scorrimento dello spessore
	Colore contorno e riempimento		Tavolozza dei colori
	Linea continua		Linea tratteggiata
	Linea punteggiata		Trasparenza

Eliminazione di tutte le annotazioni dall'immagine

È possibile eliminare rapidamente tutte le annotazioni dalla finestra Visualizzatore.

Per eliminare tutte le annotazioni

- ▶ Fare clic su  nella barra degli strumenti Visualizzatore. Tutte le annotazioni (inclusi gli oggetti aggiunti) vengono eliminate dalla finestra Visualizzatore.

Trasferimento di un'immagine

È possibile trasferire un'immagine o parte della stessa dalla finestra Visualizzatore a una pagina di Blocco note, a Galleria o a un'altra applicazione.

Per trasferire un'immagine

1. Fare clic su  nella barra degli strumenti Visualizzatore. L'area dell'immagine viene visualizzata con una maschera trasparente.
2. Trascinare il cursore per disegnare un riquadro di selezione attorno all'area da copiare. L'area selezionata viene salvata come immagine negli Appunti.
3. Incollare l'immagine nell'applicazione desiderata.



Registrazione di filmati

Registratore MimioStudio consente di registrare le proprie azioni in filmati in formato AVI con o senza audio. Per ulteriori informazioni sull'utilizzo di Registratore MimioStudio, vedere Registratore MimioStudio.

Spegnimento dei faretto

Quando si accende MimioView, si accendono la document camera ed entrambi i faretto. È tuttavia possibile spegnere i faretto continuando a utilizzare la document camera.

Per spegnere i faretto

- Fare clic su  nella barra degli strumenti Visualizzatore.
-  Per riaccendere i faretto, fare di nuovo clic su .

Manutenzione di MimioView

Per informazioni su come pulire, riporre e montare MimioView, consultare gli argomenti seguenti.

- Pulizia di MimioView
- Montaggio definitivo di MimioView

Pulizia di MimioView

MimioView è stato creato per funzionare a lungo in modo ottimale, con una manutenzione minima.

Per una semplice pulizia di MimioView, si consiglia di usare:

- Un panno che non lascia pelucchi.
- Alcool isopropilico, detergente per piatti diluito o detergente per vetri diluito.
-  Se si utilizza detergente per vetri, verificare che non contenga ammoniaca.

Per pulire la parte esterna di MimioView

1. Scollegare il cavo USB.
2. Passare il panno che non lascia pelucchi sulla superficie esterna di MimioView.
3. Rimuovere lo sporco e le ditate con una delle soluzioni detergenti sopra citate.
⚠ Fare in modo che i liquidi non penetrino nelle aperture dell'apparecchiatura.
4. Ricollegare il cavo USB.

Per pulire la lente della document camera

- ▶ Utilizzare un panno che non lascia pelucchi pulito e asciutto per pulire delicatamente la superficie della lente.

Montaggio definitivo di MimioView

È possibile montare MimioView in modo definitivo su un tavolo o una scrivania utilizzando un sistema di montaggio VESA standard e quattro viti M4.

Per montare MimioView in modo definitivo

1. Fissare il sistema di montaggio VESA al tavolo o alla scrivania.
Per informazioni su come fissare il sistema di montaggio VESA al tavolo o alla scrivania in uso, vedere la documentazione VESA.
2. Fissare la base VESA all'estremità inferiore di MimioView, come indicato.

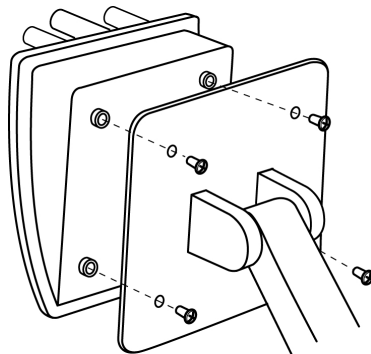

Capitolo 9

Mimio Pad

Mimio Pad è una tavoletta wireless a 2,4 GHz. Per configurarla per l'uso, installare il software MimioStudio e collegare il ricevitore wireless al computer. Una volta stabilito il collegamento, è possibile utilizzare Mimio Pad per interagire con il computer da qualsiasi punto della stanza. Non è necessaria alcuna configurazione aggiuntiva.

Contenuto della confezione

La confezione di Mimio Pad contiene:

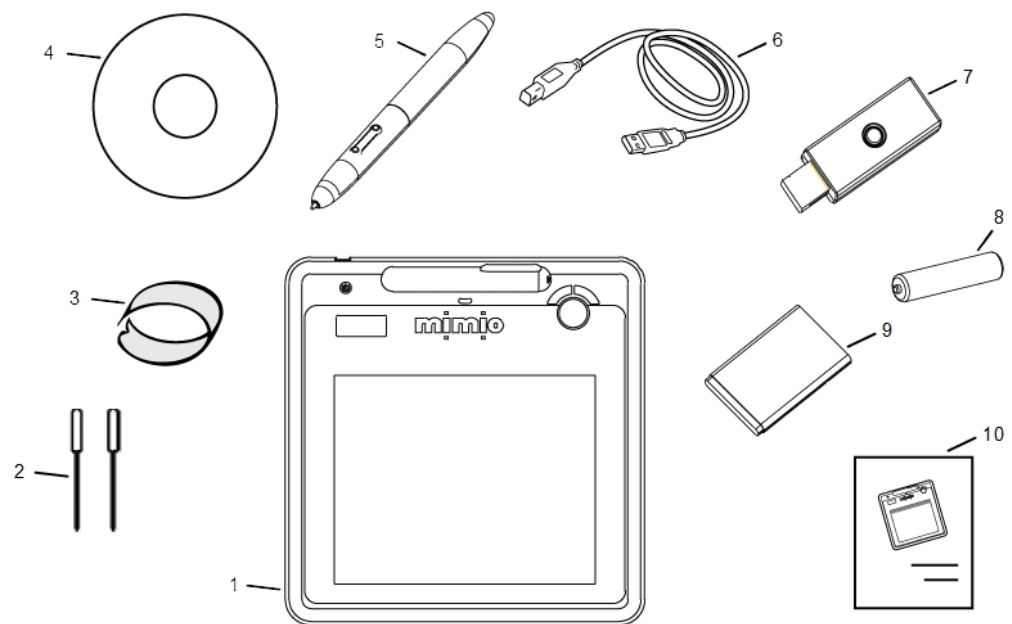

1	Mimio Pad	6	Cavo USB
2	Punte di ricambio (all'interno del vano batteria di Mimio Pad)	7	Ricevitore wireless
3	Strumento per l'estrazione (all'interno del vano batteria di Mimio Pad)	8	Batteria della penna
4	DVD MimioStudio	9	Batteria della tavoletta
5	Penna	10	Guida introduttiva

Se non si dispone di uno degli articoli sopra indicati, contattare l'assistenza clienti.

Informazioni su Mimio Pad

Esaminare gli elementi di Mimio Pad indicati nelle illustrazioni seguenti.

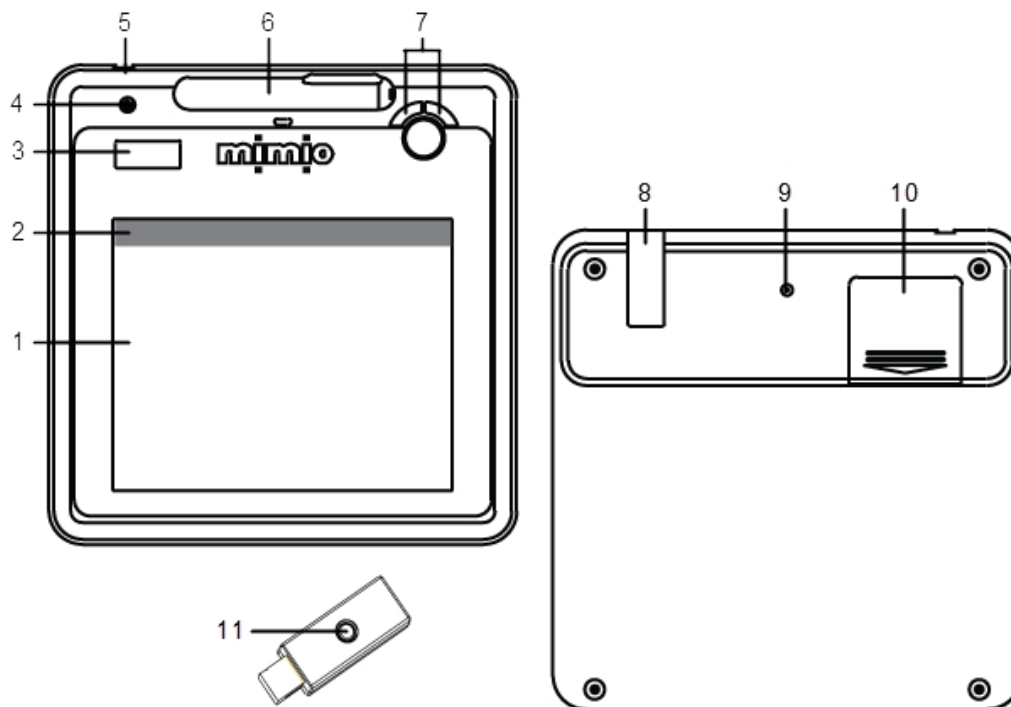







1	Area attiva	7	Pagina su/Pagina giù Volume +/Volume -
2	Icone di scelta rapida	8	Comparto per il ricevitore wireless
3	Display LCD	9	Pulsante di acquisizione
4	Pulsante di accensione	10	Vano batteria (con punte supplementari e strumento per l'estrazione delle punte)
5	Connessione USB	11	Pulsante/spia di acquisizione
6	Vano penna		

Informazioni sugli indicatori di funzione

Di seguito sono descritti gli indicatori delle funzioni visualizzati sul display LCD.



	Alimentazione	La tavoletta è accesa.
	Carica della batteria	Indica la percentuale di carica rimanente nella batteria di Mimio Pad.
	Modalità di risparmio energetico	La modalità di risparmio energetico è attivata. La modalità si attiva automaticamente quando la penna non viene posizionata nell'area attiva per oltre tre secondi.
	Connesso	Mimio Pad è connessa al computer.
	Attività wireless	Il ricevitore wireless è attivo.
	Sensore della penna	Intermittente: la punta della penna si trova nell'area attiva; indica il passaggio della punta della penna sulla tavoletta. Fisso: indica che la punta della penna tocca l'area attiva ed equivale al clic con il pulsante sinistro del mouse.
	Numero tavoletta	Nel caso di più Mimio Pad connesse a un ricevitore, indica il numero di Mimio Pad.

Introduzione a MimioStudio

Configurazione di Mimio Pad

Mimio Pad viene installato quando si installa il software MimioStudio. Per iniziare a utilizzare Mimio Pad, seguire le istruzioni riportate di seguito.

Per inserire la pila

1. Estrarre il coperchio del vano batteria esercitando una pressione verso il basso e facendolo scivolare verso l'esterno.
2. Inserire la batteria.

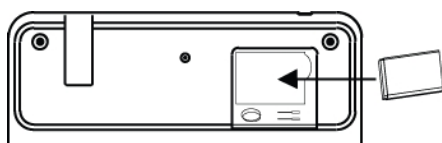

3. Richiudere il coperchio del vano.

Carica della batteria

Per caricare la batteria di Mimio Pad è possibile utilizzare il cavo USB in dotazione. È possibile che la batteria di Mimio Pad agli ioni di litio sia già parzialmente carica appena estratta dalla confezione. Per ottenere risultati ottimali è tuttavia consigliabile caricarla completamente prima di utilizzare Mimio Pad. La prima carica potrebbe richiedere fino a 10 ore, mentre le operazioni di carica successive richiedono circa due ore.

Per caricare la batteria

1. Collegare il cavo USB alla tavoletta e al computer.
2. Quando la batteria è completamente carica, scollegare il cavo USB dalla tavoletta e dal computer.

Configurazione della penna

Per la penna è necessaria una batteria AAA.

Per inserire la batteria della penna

1. Svitare la parte superiore della penna in senso antiorario.



2. Sollevare il coperchio della batteria e inserire la batteria come indicato nell'illustrazione.

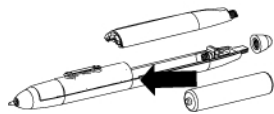

3. Riposizionare il coperchio della batteria e la parte superiore della penna.



Configurazione di Mimio Pad

Eliminare questo testo e sostituirlo con contenuto personalizzato.

Per configurare Mimio Pad

1. Collegare il ricevitore wireless a una porta USB del computer.
2. Accendere la tavoletta tenendo premuto l'apposito pulsante di accensione per almeno tre secondi.
3. Posizionare la punta della penna in un punto qualsiasi dell'area attiva della tavoletta per attivarla.
4. Verificare che sul display LCD siano visualizzati almeno gli indicatori raffigurati di seguito.



Mimio Pad è pronto per l'uso.

Uso di Mimio Pad

Utilizzo delle icone di scelta rapida

Nella parte superiore dell'area attiva della tavoletta sono disponibili icone di scelta rapida che consentono di accedere all'istante alle funzioni di MimioStudio.

	Strumento di selezione		Ritaglio schermata
	Penna		Annotazione schermata
	Evidenziatore		Strumento Testo
	Gomma		Strumento Riflettore
	Taglia		Strumento Tendina
	Copia		Blocco note
	Incolla		Strumenti
	Nuova pagina		Registratore

Sostituzione della punta della penna

Dopo un periodo di utilizzo prolungato, potrebbe essere necessario sostituire la punta della penna. Le punte di ricambio si trovano all'interno del vano della batteria insieme all'apposito strumento per estrarle.

Per modificare la punta

1. Per rimuovere la punta della penna, afferrarla con lo strumento per l'estrazione e trascinarla verso l'esterno.

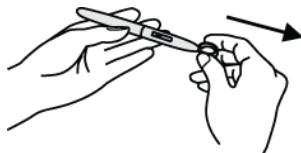

2. Inserire la nuova punta nella penna, quindi esercitare pressione posizionando la punta su una superficie rigida in modo da fissarla in posizione.

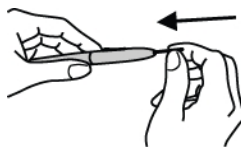

Associazione di una tavoletta Mimio Pad aggiuntiva al ricevitore wireless

Per associare una Mimio Pad aggiuntiva al ricevitore wireless

1. Collegare il ricevitore wireless a una porta USB del computer.
2. Accendere Mimio Pad.
3. Premere contemporaneamente il pulsante di acquisizione sul retro di Mimio Pad e sul ricevitore wireless.

Nel corso dell'operazione il display LCD di Mimio Pad e la spia del ricevitore wireless lampeggiano. Al termine dell'acquisizione, sul display viene visualizzato il numero assegnato alla tavoletta aggiuntiva (001 o superiore).

Registratore MimioStudio





Registratore MimioStudio è un'applicazione che consente di acquisire in formato file video schermate con sincronizzazione audio. È possibile salvare il file in due formati: Mimio e Microsoft. Entrambi sono file AVI, tuttavia il formato Mimio può essere riprodotto solo con il software Mimio. Il formato AVI Microsoft può essere riprodotto con la maggior parte dei lettori multimediali per Windows.

Per importare un file video già creato in Blocco note MimioStudio, vedere Personalizzazione del contenuto di Galleria e Importazione di elementi di Galleria in un'istanza di Blocco note.

Uso di Registratore MimioStudio

Registratore MimioStudio consente di registrare le interazioni con Mimio come filmati AVI, con l'opzione di includere anche l'audio.

Nella seguente tabella vengono illustrate le modalità di accesso a Registratore MimioStudio.



Avvio da	Procedere come indicato
Barra delle applicazioni	Fare clic con il pulsante destro del mouse su  , quindi scegliere  (Registratore).
Menu Start	Fare clic su Programmi, MimioStudio, Strumenti , quindi scegliere Registratore MimioStudio .
Strumenti MimioStudio	Fare clic sul pulsante Applicazioni () , quindi scegliere  (Registratore).

Registrazione di una presentazione



È possibile utilizzare Registratore MimioStudio per registrare presentazioni in tutta semplicità grazie a funzioni di registrazione, pausa, arresto e riproduzione standard.

Per avviare una registrazione

1. Avviare Registratore MimioStudio.
2. Fare clic sulla freccia a destra del pulsante **Registra** () e scegliere un'opzione di registrazione dall'elenco.

Opzione	Descrizione
 (Registra schermata)	Registra l'intera schermata (impostazione predefinita).
 (Registra finestra)	Registra una finestra specifica.
 (Registra area)	Registra una determinata area dello schermo.

- Prima di iniziare la presentazione, fare clic sul pulsante **Registra** ().
 - Se si sceglie **Registra finestra**, selezionare la finestra da registrare.
 - Se si sceglie **Registra area**, trascinare una casella di selezione intorno all'area da registrare.

 Durante la registrazione, Registratore MimioStudio viene automaticamente ridotto a icona. Nell'area di notifica della barra delle applicazioni viene visualizzata l'icona di Registratore MimioStudio corrispondente: .



Per mettere in pausa una registrazione

- Fare clic su  nell'area di notifica della barra delle applicazioni. In questo modo, la registrazione viene interrotta e si apre la finestra Registratore MimioStudio.

Per riprendere la registrazione

- Fare clic sul pulsante **Registra** (.

Per arrestare una registrazione

- Fare clic su  nell'area di notifica della barra delle applicazioni. In questo modo, la registrazione viene interrotta e si apre la finestra Registratore MimioStudio.
- Fare clic sul pulsante **Arresta** (.

Per vedere l'anteprima di una registrazione

- Fare clic sul pulsante **Riproduci** (). Il lettore multimediale predefinito viene avviato e la registrazione viene riprodotta automaticamente.

 Chiudere il lettore multimediale prima di iniziare una nuova registrazione.

Per salvare una registrazione

- Scegliere  (**Salva**) dal menu **File**.
- Nella finestra di dialogo **Salva con nome**, immettere un nome per il file nella casella **Nome file**.
- Fare clic su **Salva**.

Condivisione della lavagna in remoto

Nel presente capitolo viene descritto come condividere una presentazione visualizzata su una lavagna abilitata per Mimio con Microsoft NetMeeting®. È inoltre possibile condividere il contenuto del computer mediante altre soluzioni di condivisione, ad esempio Area riunioni virtuali Windows®.

Configurazione di MimioStudio con NetMeeting

MimioStudio consente la connessione automatica della lavagna a una sessione di NetMeeting aperta. È possibile utilizzare MimioStudio con NetMeeting sia in modalità interattiva, sia in modalità Registrazione.

Per utilizzare NetMeeting in modo interattivo

1. Avviare NetMeeting.
Se necessario, consultare la documentazione di Microsoft NetMeeting.
2. Avviare MimioStudio in modalità interattiva.
Vedere Impostazione della modalità interattiva.
3. Utilizzare lo stilo MimioTeach o il mouse Mimio Interactive per selezionare strumenti e aggiungere contenuto direttamente sulla lavagna di NetMeeting.

Per utilizzare NetMeeting con MimioCapture o Mimio Capture Kit

1. Avviare NetMeeting e la lavagna di NetMeeting.
Se necessario, consultare la documentazione di Microsoft NetMeeting.
2. Utilizzare le penne e il cancellino MimioCapture o Mimio Capture Kit sulla lavagna abilitata per Mimio.
Il contenuto è condiviso sulla lavagna di NetMeeting.

Regolazione delle impostazioni di NetMeeting

Le impostazioni di NetMeeting consentono di attivare/disattivare il supporto per Microsoft NetMeeting e regolare il dispositivo associato con la lavagna di NetMeeting.

Per accedere alle impostazioni di NetMeeting

1. Avviare Impostazioni MimioStudio.
2. Fare clic su  (NetMeeting).

Per attivare l'interazione con NetMeeting

- ▶ Selezionare la casella di controllo **Attiva interazione con NetMeeting**.

Per disattivare l'interazione con NetMeeting

- ▶ Deselezionare la casella di controllo **Attiva interazione con NetMeeting**.







Per configurare il supporto di NetMeeting per un dispositivo MimioClassroom specifico

- ▶ Scegliere il dispositivo da utilizzare con NetMeeting dall'elenco **Dispositivo**.

Personalizzazione di MimioStudio

In questo capitolo vengono descritte le caratteristiche generali delle impostazioni di MimioStudio.

Nella tabella seguente vengono indicati diversi metodi per accedere alle impostazioni di MimioStudio.

Avvio da	Procedere come indicato
Barra delle applicazioni	Fare clic con il pulsante destro del mouse su  , quindi scegliere  (Impostazioni).
Blocco note MimioStudio	Procedere in uno dei seguenti modi: <ul style="list-style-type: none">▪ Fare doppio clic su  nella barra di stato.▪ Scegliere  (Impostazioni) dal menu Strumenti.
Registro dei voti MimioStudio	Procedere in uno dei seguenti modi: <ul style="list-style-type: none">▪ Fare doppio clic su  nella barra di stato.▪ Scegliere  (Impostazioni) dal menu Strumenti.

Nelle impostazioni di MimioStudio sono disponibili opzioni per configurare e personalizzare proprietà e caratteristiche del sistema MimioClassroom, tra cui Dispositivi aula, Registro dei voti, Acquisizione tratto, modalità interattiva, Lingua, NetMeeting, Blocco note, Registratore e Voto.

Per modificare le impostazioni

1. Nella finestra di dialogo **Impostazioni MimioStudio**, selezionare le impostazioni da modificare nell'elenco a sinistra.
2. Apportare le modifiche desiderate alle impostazioni.
 Per una descrizione completa di tutte le impostazioni, vedere le sezioni successive del capitolo.
3. Fare clic su **Applica**.

Regolazione delle impostazioni dei dispositivi aula

Nelle impostazioni dei dispositivi aula viene visualizzato un elenco di tutti i dispositivi MimioClassroom connessi o disponibili per la connessione al computer. È possibile eseguire la connessione a qualsiasi dispositivo disponibile tramite le impostazioni dei dispositivi aula.

Per eseguire la connessione a un dispositivo MimioClassroom disponibile

1. Selezionare il dispositivo a cui si desidera eseguire la connessione dall'elenco **Dispositivi**.
2. Fare clic su **Connetti**.

Regolazione delle impostazioni di Registro dei voti MimioStudio

Le impostazioni di Registro dei voti MimioStudio consentono di configurare la modalità di visualizzazione dei punteggi degli alunni in Registro dei voti.

Nella seguente tabella vengono descritte le impostazioni di Registro dei voti MimioStudio.

Impostazione	Descrizione
Tipo di punteggio	Consente di visualizzare il punteggio degli alunni sotto forma di valore percentuale o numero.
Cifre decimali	Consente di scegliere il numero di cifre decimali da visualizzare per il punteggio.

Regolazione delle impostazioni per l'acquisizione tratto

Le impostazioni per l'acquisizione tratto consentono di effettuare quanto segue:

- Modificare le dimensioni della superficie per un dispositivo MimioTeach o Mimio Interactive collegato.
- Modificare la posizione di installazione di un dispositivo Mimio Interactive
- Modificare le assegnazioni di larghezza e colore per ciascuna penna MimioCapture o Mimio Capture Kit.

Tali impostazioni vengono utilizzate solo quando il dispositivo MimioTeach o Mimio Interactive è utilizzato per l'acquisizione di tratto digitale.

Per regolare le impostazioni di un dispositivo MimioTeach o Mimio Interactive

1. Nell'elenco **Dispositivo** scegliere il dispositivo da regolare.
2. Apportare le modifiche desiderate alle impostazioni.
3. Fare clic su **Applica**.

Per regolare le dimensioni della superficie di un dispositivo MimioTeach o Mimio Interactive

- ▶ Procedere in uno dei seguenti modi:
 - Scegliere una combinazione di dimensioni dall'elenco **Dimensioni superficie**.
 - Nell'elenco **Dimensioni superficie**, scegliere **Personalizzate**, quindi immettere i valori desiderati nelle caselle **Larghezza** e **Altezza**.
 - Fare clic su **Ridimensiona automaticamente**, quindi toccare con uno stilo MimioCapture o Mimio Capture Kit il punto indicato nella finestra di dialogo **Ridimensiona automaticamente**.

Per regolare la posizione di installazione di una barra Mimio Interactive

- Scegliere una posizione di installazione dall'elenco **Installazione del dispositivo**.

 I sensori della barra Mimio Interactive devono essere rivolti verso la superficie di scrittura.

Posizione	Descrizione
Verticale - In alto a sinistra <i>Impostazione predefinita</i>	La barra Mimio Interactive viene installata in senso verticale e allineata con l'angolo superiore sinistro della lavagna, che può avere dimensioni massime pari a 1,21 m di altezza x 2,43 m di larghezza.
Verticale - In alto a destra	La barra Mimio Interactive viene installata in senso verticale e allineata con l'angolo superiore destro della lavagna, che può avere dimensioni massime pari a 1,21 m di altezza x 2,43 m di larghezza.
Verticale - In basso a sinistra	La barra Mimio Interactive viene installata in senso verticale e allineata con l'angolo inferiore sinistro della lavagna, che può avere dimensioni massime pari a 1,21 m di altezza x 2,43 m di larghezza.
Verticale - In basso a destra	La barra Mimio Interactive viene installata in senso verticale e allineata con l'angolo inferiore destro della lavagna, che può avere dimensioni massime pari a 1,21 m di altezza x 2,43 m di larghezza.
Orizzontale - In alto a sinistra	La barra Mimio Interactive viene installata in senso orizzontale e allineata con l'angolo superiore sinistro della lavagna, che può avere dimensioni massime pari a 2,43 m di altezza x 1,21 m di larghezza.
Orizzontale - In alto a destra	La barra Mimio Interactive viene installata in senso orizzontale e allineata con l'angolo superiore destro della lavagna, che può avere dimensioni massime pari a 2,43 m di altezza x 1,21 m di larghezza.
Orizzontale - In basso a sinistra	La barra Mimio Interactive viene installata in senso orizzontale e allineata con l'angolo inferiore sinistro della lavagna, che può avere dimensioni massime pari a 2,43 m di altezza x 1,21 m di larghezza.
Orizzontale - In basso a destra	La barra Mimio Interactive viene installata in senso orizzontale e allineata con l'angolo inferiore destro della lavagna, che può avere dimensioni massime pari a 2,43 m di altezza x 1,21 m di larghezza.

 Questa operazione non è necessaria per MimioTeach. Quando si utilizza MimioTeach con MimioCapture, la barra MimioTeach è sempre collegata alla base MimioCapture. Quando si utilizza MimioTeach senza MimioCapture, è possibile installare la barra MimioTeach in qualsiasi punto della lavagna.

Per regolare le impostazioni delle penne

1. Fare clic su **Penne**.
Viene visualizzata la finestra di dialogo Penne.
2. Scegliere la penna MimioCapture o Mimio Capture Kit da regolare nell'elenco **Penna**.
3. Per regolare lo spessore del tratto della penna, trascinare il dispositivo di scorrimento **Tratto penna**.
In alternativa, immettere un valore nella casella **Tratto penna**.

4. Per regolare il colore della penna, selezionare un colore dalla tavolozza **Colore penna**.
Per scegliere altri colori, fare clic su **Altri colori**.
5. Fare clic su **OK**.

Per visualizzare le informazioni sul dispositivo

- ▶ Fare clic su **Impostazioni**.
Viene visualizzata la finestra di dialogo contenente informazioni sul dispositivo, l'analisi ambientale e la memoria del dispositivo.

Per ripristinare le impostazioni predefinite del dispositivo

- ▶ Fare clic su **Impostazioni predefinite**.

Regolazione delle impostazioni della modalità interattiva

Le impostazioni della modalità interattiva consentono di eseguire la calibrazione o, nel caso in cui sia già stata eseguita, di attivare la modalità interattiva. Le impostazioni della modalità interattiva includono inoltre opzioni per la modifica delle funzioni dei pulsanti dello stilo MimioTeach, del mouse Mimio Interactive, della barra MimioTeach, della base MimioCapture e della barra Mimio Interactive.

Impostazioni generali

Impostazione	Descrizione
Usa calibrazione precedente	Evita di dover eseguire la calibrazione ogni volta che si avvia la modalità interattiva. Selezionare l'impostazione se si utilizzano una lavagna e un proiettore fissi.
Attiva automaticamente al rilevamento di un dispositivo	Avvia automaticamente la modalità interattiva quando una barra MimioTeach o Mimio Interactive viene collegata al computer.

Impostazioni relative ad azioni e comandi della modalità interattiva

Impostazione	Descrizione
Azione	Elenco dei pulsanti dello stilo MimioTeach, del mouse Mimio Interactive, della barra MimioTeach, della barra Mimio Interactive e della base MimioCapture.
Funzione	Elenco delle funzioni che è possibile associare ai pulsanti dello stilo MimioTeach, del mouse Mimio Interactive, della barra MimioTeach, della barra Mimio Interactive o della base MimioCapture.

Regolazione delle impostazioni della lingua

È possibile cambiare la lingua di visualizzazione del software MimioStudio scegliendo quella desiderata.

Per impostare la lingua

1. Scegliere una lingua dall'elenco **Lingua**.
2. Fare clic su **Applica**.
Viene visualizzata la finestra di dialogo MimioStudio.
3. Fare clic su **Sì** per riavviare MimioStudio nella lingua selezionata.

Regolazione delle impostazioni di Blocco note MimioStudio

In Blocco Note MimioStudio sono disponibili opzioni per impostare i parametri generali di MimioStudio e la Modalità interattiva predefinita per i dispositivi MimioClassroom.

Nelle tabelle seguenti vengono descritte le impostazioni di Blocco note MimioStudio.

Impostazioni generali

Impostazione	Descrizione
Attiva audio	Attiva l'audio di un dispositivo Mimio quando si preme un pulsante oppure si collega o si scollega il dispositivo dal computer.
Attiva tratto, oggetti e testo con anti-alias	Attiva tratto, oggetti e testo con anti-alias. La disattivazione dell'impostazione può migliorare le prestazioni dell'applicazione.
Attiva salvataggio automatico	Attiva il recupero automatico di dati se MimioStudio si chiude in modo imprevisto. Quando l'impostazione è attiva, Blocco note MimioStudio salva i dati .ink in un file di backup ogni 10 minuti.
Attiva cestino	Attiva il cestino in Blocco note MimioStudio per la semplice eliminazione di contenuto.
Attiva bordo schermo intero (solo Annotazione schermata)	Attiva il bordo durante l'utilizzo della modalità Annotazione schermata. Vedere Uso della modalità Annotazione schermata

Impostazioni della modalità Acquisizione tratto

Impostazione	Descrizione
Connetti a dispositivo disponibile all'apertura o alla creazione di un file	Connette automaticamente i dispositivi all'apertura di nuove istanze di Blocco note.
Connetti a dispositivo quando si usa una penna	Apri automaticamente un'istanza di Blocco note in modalità Acquisizione tratto quando si tocca la lavagna con una penna MimioCapture o Mimio Capture Kit.
Scarica dati in presenza di un dispositivo di archiviazione locale (solo Mimio Interactive)	Consente di scaricare automaticamente tratto digitale in una nuova istanza di Blocco note MimioStudio quando nel computer viene rilevato un dispositivo di acquisizione Mimio Interactive.
Elimina dati di archiviazione locale dopo il download (solo Mimio Interactive)	Elimina automaticamente il tratto digitale di un dispositivo Mimio Interactive dopo lo scaricamento dei dati in un'istanza di Blocco note MimioStudio.

Regolazione delle impostazioni di Registratore MimioStudio

Le impostazioni di Registratore MimioStudio consentono di regolare la qualità audio e video per la registrazione di sessioni.

Nella tabella seguente vengono descritte le impostazioni di Registratore MimioStudio.

Impostazione	Descrizione
Qualità video	Scegliere la qualità video da utilizzare per la registrazione di materiale video.
Qualità audio	Scegliere la qualità da utilizzare per la registrazione di materiale audio.
Formato video	Scegliere il formato da utilizzare per la registrazione di un filmato.

Regolazione delle impostazioni di Voto

Nella tabella seguente vengono descritte le impostazioni di Voto MimioStudio.

Impostazione	Descrizione
Pulsanti	È possibile scegliere di utilizzare un'illuminazione di colore distinto per ogni pulsante delle singole unità MimioVote oppure di utilizzare un'illuminazione dello stesso colore per tutti i pulsanti.
Visualizza il punteggio degli alunni su unità palmari	Selezionare questa casella di controllo se si desidera che i punteggi dei singoli alunni vengano visualizzati sulle rispettive unità MimioVote al termine di attività personalizzate.
Salva un'istantanea della schermata con la domanda	Selezionare questa casella di controllo per salvare un'istantanea con le singole domande a cui è stato chiesto di rispondere mediante Risposta rapida MimioStudio.

Pagina lasciata intenzionalmente vuota per la stampa fronte-retro.

Risorse aggiuntive

Nel presente capitolo viene descritto come verificare la disponibilità di eventuali aggiornamenti del software e installarli, nonché come risolvere i problemi più comuni.

Se non è possibile risolvere un problema, in questo capitolo vengono fornite le informazioni necessarie per contattare l'assistenza tecnica DYMO.

Aggiornamento del software

Le impostazioni per l'aggiornamento del software consentono di verificare la disponibilità di eventuali aggiornamenti del software MimioStudio e installare tali aggiornamenti.

Per verificare la disponibilità di tali aggiornamenti, è necessario essere connessi a Internet.

Per verificare la disponibilità di aggiornamenti del software

1. Avviare Impostazioni MimioStudio.
2. Selezionare  (**Aggiornamento software**).
3. Fare clic su **Controlla aggiornamenti**.

Viene visualizzato l'elenco degli aggiornamenti disponibili.

Per attivare la notifica automatica degli aggiornamenti

- ▶ Selezionare **Notifica la disponibilità di aggiornamenti**, quindi fare clic su **OK**.

Per installare aggiornamenti software

1. Selezionare gli aggiornamenti da installare.
2. Fare clic su **Installa**.

Risoluzione dei problemi

Per verificare l'eventuale presenza di interferenze ambientali

1. Avviare Impostazioni MimioStudio.
2. Selezionare  (**Acquisizione tratto**), quindi fare clic su **Impostazioni**.
3. In **Analisi ambientale**, fare clic su **Test**.

Come contattare DYMO

L'assistenza tecnica per i prodotti MimioClassroom è disponibile nel sito Web DYMO. Inoltre, i tecnici del servizio di assistenza DYMO possono essere raggiunti telefonicamente.

Sito Web: www.mimio.dymo.com

Telefono: (877) 846-3721

Per contattare mimio tramite posta elettronica, visitare la sezione relativa all'assistenza del sito Web all'indirizzo www.mimio.dymo.com.

Informazioni tecniche e ambientali

In questo capitolo vengono fornite informazioni tecniche sui prodotti MimioClassroom. Per le specifiche dei prodotti e informazioni sulla conformità alle normative, vedere la sezione Documentazione nell'area Supporto del sito Web all'indirizzo www.mimio.dymo.com.

Informazioni ambientali

Per la produzione dell'apparecchiatura acquistata è stato necessario estrarre e utilizzare risorse naturali. L'apparecchiatura può contenere sostanze pericolose per la salute e l'ambiente.

Per evitare la dispersione di tali sostanze nell'ambiente e ridurre al minimo l'uso delle risorse naturali, vi invitiamo a fare uso dei sistemi di riutilizzo e riciclaggio dei materiali al termine della loro vita utile.

Il simbolo del bidone con una croce sul dispositivo invita a non disperdere i rifiuti elettronici nell'ambiente.



Per ulteriori informazioni sulla raccolta, il riutilizzo e il riciclaggio, rivolgersi all'ente locale preposto in materia di smaltimento rifiuti.

È anche possibile rivolgersi direttamente a DYMO per informazioni sulle prestazioni ambientali dei nostri prodotti.

Precauzioni per l'uso di batterie ricaricabili al litio

Le batterie ricaricabili al litio possono presentare perdite, surriscaldarsi, incendiarsi o esplodere se non sono maneggiate con cura. Queste condizioni potrebbero provocare il deterioramento o il mancato funzionamento e potrebbero danneggiare i meccanismi di protezione della batteria stessa. Ciò può causare danni all'apparecchiatura o lesioni alle persone. Attenersi scrupolosamente alle istruzioni seguenti.

Batteria in carica



Pericolo

- Quando si carica la batteria, utilizzare solamente un caricatore apposito, nelle condizioni operative specificate.
- Non collegare direttamente la batteria ad una presa elettrica o all'accendisigari dell'autovettura.
- Non utilizzare o conservare la batteria in prossimità di fiamme o in un'autovettura quando la temperatura supera i 60°C.



Avviso

- Arrestare la carica della batteria se non si completa entro il tempo specificato.



Attenzione

- Prima di caricare la batteria, leggere attentamente il presente manuale dell'utente.
- Non caricare la batteria in un luogo in cui siano presenti cariche elettrostatiche.
- Caricare la batteria solo quando la temperatura ambiente è compresa tra 0°C e 45°C.

Batteria carica



Pericolo

- Utilizzare la batteria soltanto nell'apparecchiatura per la quale è intesa.
- Non utilizzare o conservare la batteria in prossimità di fiamme o in un'autovettura quando la temperatura supera i 60°C.



Attenzione

- Non caricare la batteria in un luogo in cui siano presenti cariche elettrostatiche.
- Utilizzare la batteria solo quando la temperatura ambiente è compresa tra -20°C e 60°C.

Suggerimenti e commenti sulla documentazione

Dymo Corporation si impegna costantemente per produrre documentazione di altissima qualità da allegare ai nostri prodotti. I vostri suggerimenti e/o commenti sono estremamente graditi. È possibile inviare commenti o suggerimenti relativi alla Guida in linea e ai manuali cartacei o in formato PDF.

Vi chiediamo di allegare ai suggerimenti/commenti le seguenti informazioni:

- Nome del prodotto e numero di versione
- Tipo di documento: manuale cartaceo, PDF o Guida in linea
- Titolo dell'argomento (per la Guida in linea) o numero di pagina (per manuali cartacei o in formato PDF)
- Breve descrizione del contenuto (ad esempio istruzioni inesatte, informazioni poco chiare, aree che richiedono ulteriori approfondimenti e così via)
- Suggerimenti per la correzione o il miglioramento della documentazione

Sono graditi anche suggerimenti su ulteriori argomenti da trattare nella documentazione.

Inviare commenti tramite posta elettronica all'indirizzo:

`documentation@dymo.com`

Questo indirizzo di posta elettronica è riservato a suggerimenti/commenti sulla documentazione. Per domande tecniche, rivolgersi al servizio di assistenza clienti.

Pagina lasciata intenzionalmente vuota per la stampa fronte-retro.